

# SPLIT DMX 248

Manuel d'utilisation / user manuel

**Félicitations pour l'achat de votre nouveau distributeur DMX. Le SPLIT DMX 248 a deux entrées et huit sorties. L'unité est isolée électriquement entre l'entrée et la sortie, elle est équipée de connecteurs DMX (3 broches) pour chaque canal, chaque sortie DMX dispose d'un pilote indépendant. Une LED vous indique la validité du signal.**

**Nous vous recommandons fortement de prendre le temps de lire ce manuel entièrement avant d'utiliser le distributeur DMX**

Immédiatement après réception d'un appareil, déballez soigneusement le carton, vérifiez le contenu pour vous assurer que toutes les pièces sont présentes et qu'elles ont été reçues en bon état. En cas de manquement ou de bien vous semblant endommagées, avisez immédiatement l'expéditeur et conservez le matériel d'emballage à des fins de vérification. Faites de même si l'emballage vous semble endommagé ou n'avoir pas été manipulé convenablement.

Conservez le carton et tous les matériaux d'emballage. Dans le cas où un appareil doit être retourné sous garantie, il est important qu'il soit retourné dans la boîte d'origine et l'emballage d'origine.



### **Consignes de sécurité (lisez attentivement ce manuel d'utilisation)**

- \* S'il vous plaît garder ce manuel d'utilisation pour une future consultation. Si vous vendez l'appareil à un autre utilisateur, assurez-vous de lui transmettre.
- \* Assurez-vous toujours que vous vous connectez à la tension appropriée et que la tension de ligne à laquelle vous vous connectez n'est pas plus élevée que celle indiquée sur l'autocollant ou le panneau arrière de l'appareil.
- \* Ce produit est destiné à une utilisation en intérieur uniquement!
- \* Pour éviter tout risque d'incendie ou de choc, n'exposez pas le contrôleur à la pluie ou à l'humidité. Assurez-vous qu'il n'y a pas de matériaux inflammables à proximité de l'appareil pendant le fonctionnement.
- \* L'unité doit être installée dans un endroit avec une ventilation adéquate, à au moins 50 cm des surfaces adjacentes. Assurez-vous que les fentes d'aération ne sont pas obstruées.
- \* Débranchez toujours la source d'alimentation avant de procéder à l'entretien ou au remplacement du fusible et veillez à remplacer le même.
- \* En cas de problème de fonctionnement sérieux, arrêtez immédiatement d'utiliser l'appareil. N'essayez jamais de réparer l'unité par vous-même. Les réparations effectuées par des personnes non qualifiées peuvent entraîner des dommages ou des dysfonctionnements. Veuillez contacter le centre d'assistance technique agréé le plus proche. Utilisez toujours les mêmes pièces de rechange.
- \* Assurez-vous que le cordon d'alimentation n'est jamais endommagé.
- \* Ne débranchez jamais le cordon d'alimentation en tirant sur le cordon.
- \* Ne pas utiliser cet appareil dans des conditions de température ambiante supérieure à 45°C ou 113 ° F.

## **1. Specifications techniques**

Puissance d'entrée.....	AC88~256V 50/60Hz
Fusible(interne) .....	F1A 250V
Dimensions .....	482X173X44MM
Poids.....	2.01KG



### 3.2 Connection type 1 entrée 8 sorties

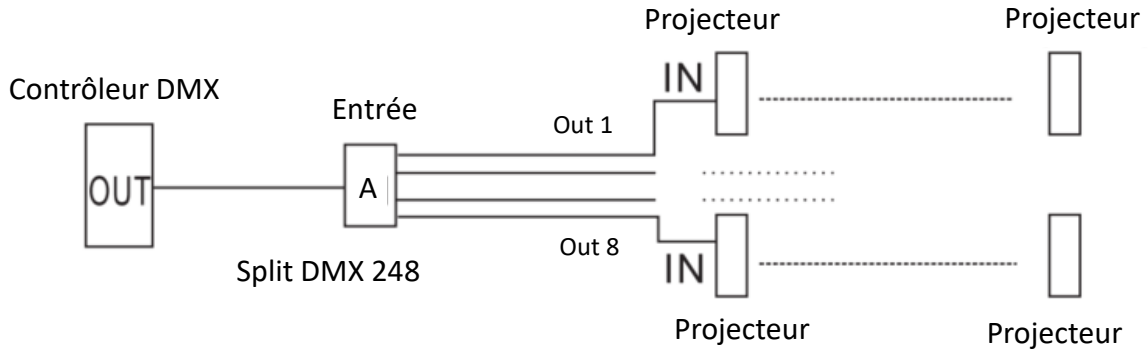

Ne pas mettre plus de 32 machines DMX sur 1 ligne DMX  
 Chaque ligne DMX doit être équipée d'un bouchon de terminaison DMX quelque soit le nombre de machines et la longueur de câble

### 3.3 Connection type 2 entrées 8 sorties après d'autres projecteurs

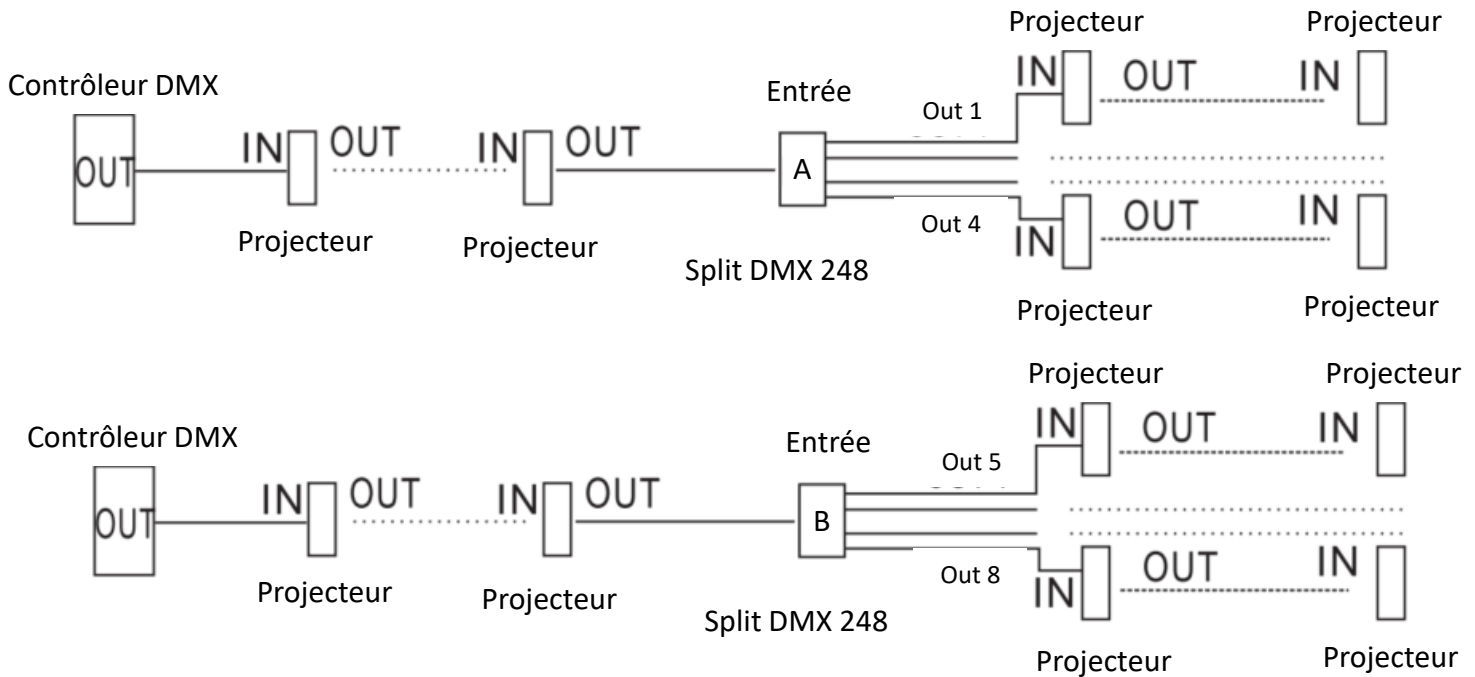

Ne pas mettre plus de 31 machines DMX avant le Splitter DMX  
 Ne pas mettre plus de 32 machines DMX sur 1 ligne DMX  
 Chaque ligne DMX doit être équipée d'un bouchon de terminaison DMX quelque soit le nombre de machines et la longueur de câble

### 3.4 Connection type 1 entrée 8 sorties après d'autres projecteur

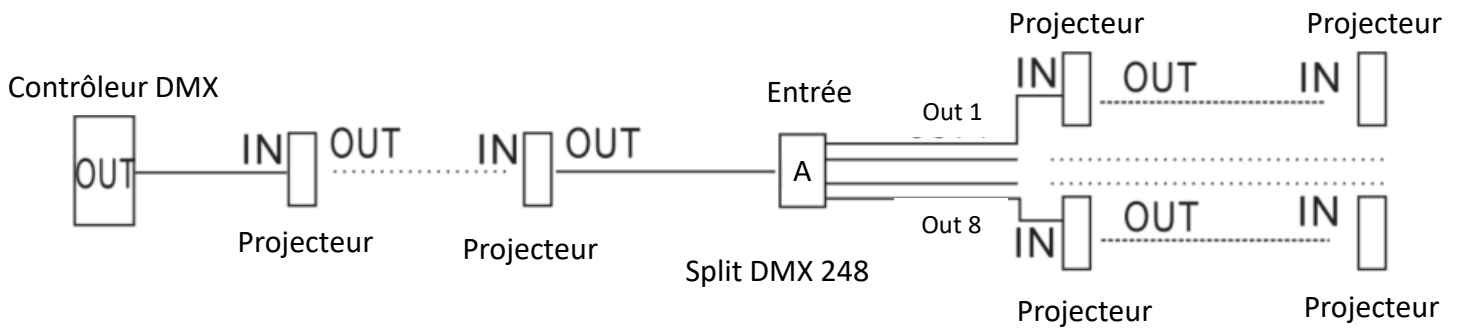

Ne pas mettre plus de 32 machines DMX sur 1 ligne DMX  
Chaque ligne DMX doit être équipée d'un bouchon de terminaison DMX quelque soit le nombre de machines et la longueur de câble

### 4 Utilisation du switch d'entrée (2 entrées 8 sorties façade + 8 sorties arrière)

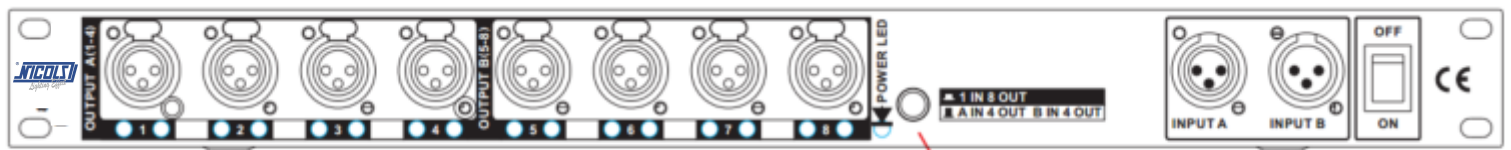

- 1) appuyez sur IN, une entrée, 8 sorties. Les sorties avant et arrière sont affectées sur l'entrée DMX A.
- 2) appuyez sur OUT, le distributeur fonctionnera avec 2 entrées A et B. les sorties de 1- 4 en face avant et en face arrière étant affectées à l'entrée 1 et les sorties de 5 – 8 en face avant et en face arrière étant affectées à l'entrée B.



Ne pas mettre plus de 32 machines DMX sur 1 ligne DMX (avant + arrière)  
Chaque ligne DMX doit être équipée d'un bouchon de terminaison DMX quelque soit le nombre de machines et la longueur de câble



#### ATTENTION

Cet appareil doit être mis à la terre.  
Ne pas brancher avant l'installation complète.  
Toujours débrancher du secteur avant de remplacer le fusible.  
Pour réduire le risque d'incendie ou de choc électrique. Ne pas exposer à la pluie ou à l'humidité.  
N'essayez pas de le réparer lorsque le circuit est hors service. Renvoyez le à votre fournisseur pour réparation.



est une marque déposée de la société Expelec SA



www.expelec.fr



commercial@expelec.fr



33 (0)4.50.60.80.20



55 Route de la Fillière  
74370 Charvonnex - France

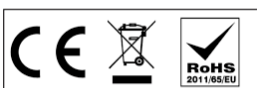

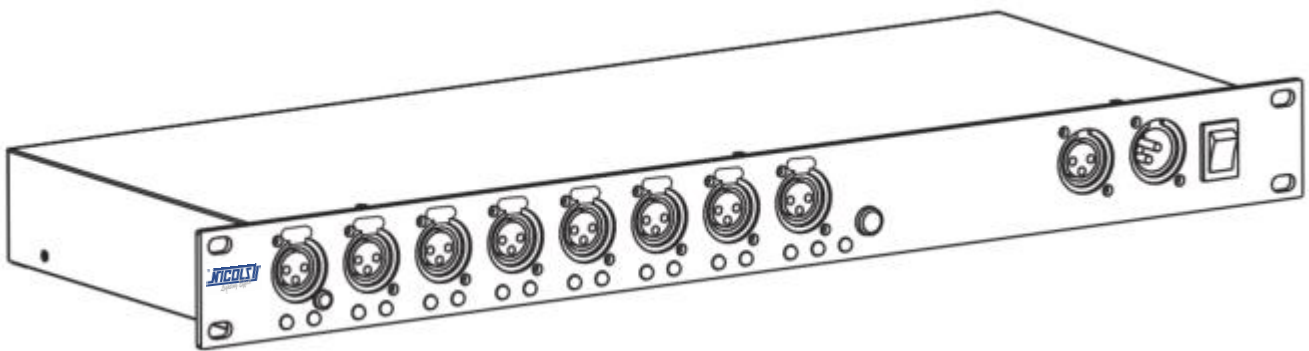

# SPLIT DMX 248

Manuel d'utilisation / user manuel

Congratulations on purchasing your new DMX distributor . The unit has two input and height output. Absolutely electric isolation between input and output , DMX connector (3pin) for each individual channel, each DMX output features a independent driver. There is a signal indicating lamp.

We strongly recommend that you take time to read this manual fully before you attempt to use the DMX distributor.

### Unpacking Instructions

Immediately upon receiving a fixture, carefully unpack the carton, check the contents to ensure that all parts are present, and have been received in good condition. Notify the shipper immediately and retain packing material for inspection if any parts appear damaged from shipping or the carton itself shows signs of mishandling. Save the carton and all packing materials. In the event that a fixture must be returned to the factory, it is important that the fixture be returned in the original factory box and packing.



### Safety Instructions

Please read these instructions carefully, which includes important information about the installation, usage and maintenance .

- \* Please keep this User Guide for future consultation. If you sell the unit to another user, be sure that they also receive this instruction booklet.
  - \* Always make sure that you are connecting to the proper voltage and that the line voltage you are connecting to is not higher than that stated on decal or rear panel of the fixture.
  - \* This product is intended for indoor use only!
  - \* To prevent risk of fire or shock, do not expose fixture to rain or moisture. Make sure there are no flammable materials close to the unit while operating.
  - \* The unit must be installed in a location with adequate ventilation, at least 50cm from adjacent surfaces. Be sure that no ventilation slots are blocked.
  - \* Always disconnect from power source before servicing or replacing lamp or fuse and be sure to replace with same lamp source.
  - \* In the event of serious operating problem, stop using the unit immediately. Never try to repair the unit by yourself. Repairs carried out by unskilled people can lead to damage or malfunction. Please contact the nearest authorized technical assistance center.
- Always use the same type spare parts.
- \* Don't connect the device to a dimmer pack.
  - \* Make sure power cord is never crimped or damaged.
  - \* Never disconnect power cord by pulling or tugging on the cord.
  - Don't operate this device under 113° F ambient temperature conditions.

## 1. Technical specification

Power input	AC88~256V 50/60Hz
Fuse(internal)	F1A 250V
Dimension	482X173X44MM
Weight	2.01KG





## 2. Operating instruction and connection

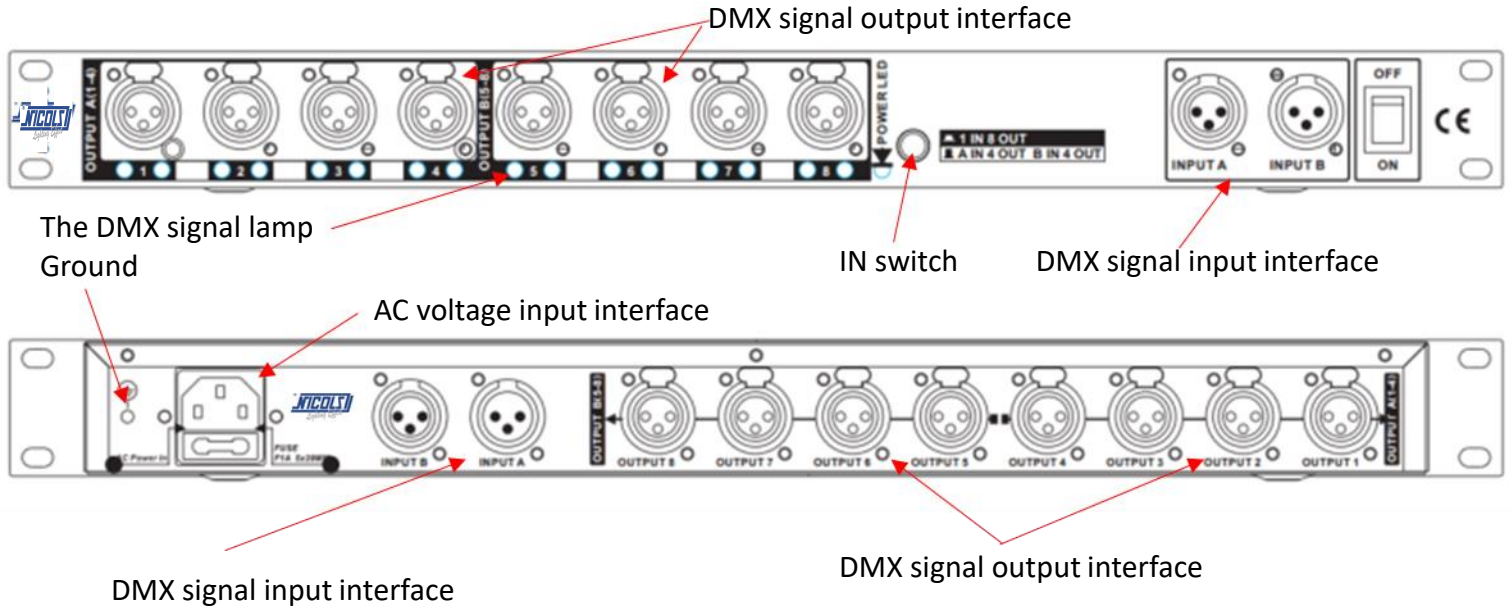

**DMX input :** from the DMX transmitting device (DMX controller ...)  
**DMX output :** connect to the DMX receiving device (tight ...)

### XLR connectors connections

DMX OUTPUT  
 1- Ground  
 2 - Signal (-)  
 3 - Signal (+)



DMX OUTPUT  
 1- Ground  
 2 - Signal (-)  
 3 - Signal (+)



## 3. Connection diagram

### 3.1 DMX controller Connect directly to the distributor-2 in 8 out

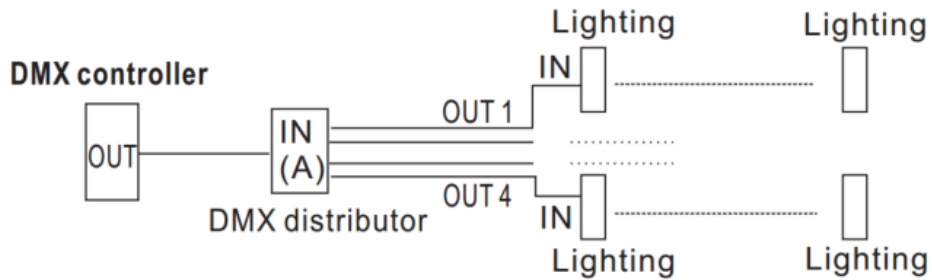

Receiver can not more than 32 units on one out channel  
 Use one terminator on the last receiver

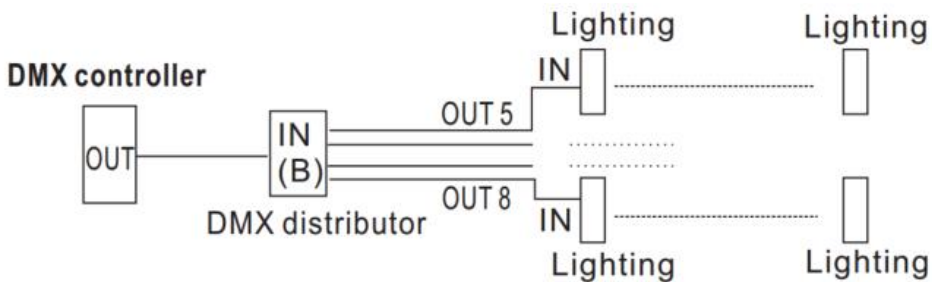

Receiver can not more than 32 units on one out channel  
 Use one terminator on the last receiver



**3.2 DMX controller Connect directly to the distributor-1 in 8 out**

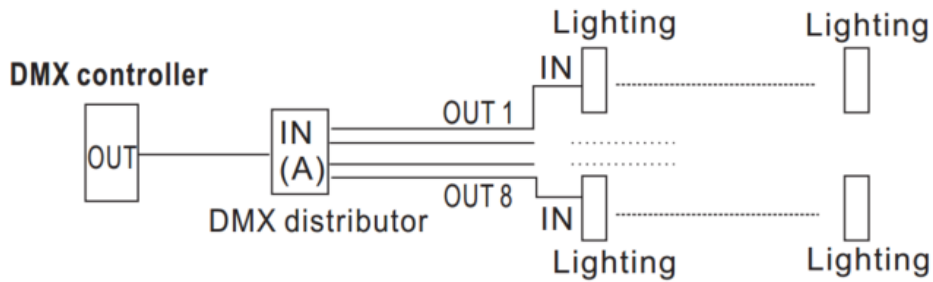

Receiver can not more than 32 units on one out channel  
Use one terminator on the last receiver

**3.3 DMX controller after connection of lamps and lanterns distributor-2 in 8 out**

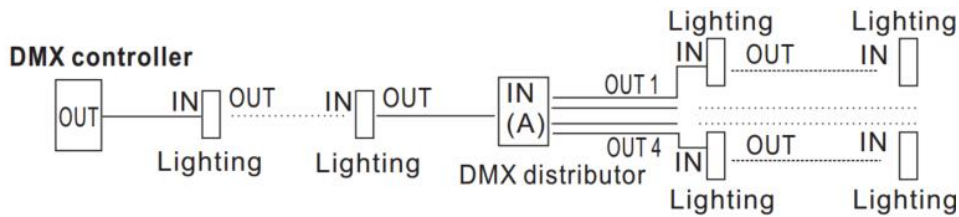

Push on the push button. Nothing on link output.  
Lighting can not more than 31 units before DMX distributor  
Lighting can not more than 32 units on one out channel  
Use one terminator on the last Lighting

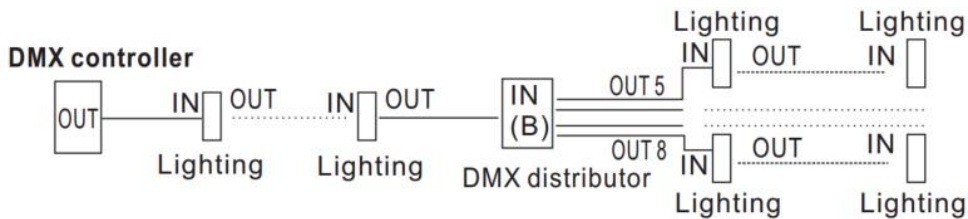

Push on the push button. Nothing on link output.  
Lighting can not more than 31 units before DMX distributor  
Lighting can not more than 32 units on one out channel  
Use one terminator on the last Lighting

### 3.4 DMX controller after connection of lamps and lanterns distributor-1 in 8 out

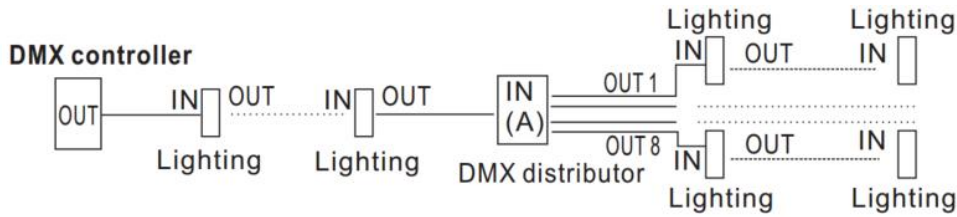

Push on the push button. Nothing on link output.  
 Lighting can not more than 31 units before DMX distributor  
 Lighting can not more than 32 units on one out channel  
 Use one terminator on the last Lighting

### 4. distributor introduction

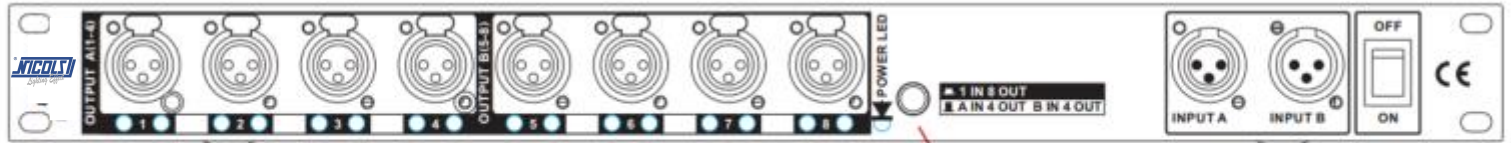

IN switch

Two input 8 way (front 8 output + back 8 output) switch:

- 1, Press IN, one input 8 way. Both front and rear panel A DMX IN valid to work with any 8DMX outputs at both two sides.
- 2, Press OUT, the distributor will work as two input 8 way output. Both front and rear panel A DMX IN valid to work with DMX output 1-4 at both two sides. Both front and rear panel B DMX IN valid to work with DMX output 5-6 at both two sides.



When use two same position outputs at both front and rear panel at same time, this two outputs can be connected 32 lighting fixtures total.  
 When use single side output at same position, this output can be connected with 32 lighting fixtures maximum



#### ATTENTION

This apparatus must be earthed.  
 Do not apply power source before completely installation.  
 Always disconnect from mains before replacing the fuse.  
 To reduce risk of fire or electrical shock. Do not expose to rain or moisture.  
 Do not try to repair it when the circuit is out of order. Send it back to your supplier for repairing.

is a registered brand of Expelec SA company



www.expelec.fr

33 (0)4.50.60.80.20



commercial@expelec.fr

55 Route de la Fillière  
 74370 Charvonnex - France

