

SC 1230

KARMA[®]

CENTRALINA DI COMANDO LUCI



Manuale di istruzioni

PRESENTAZIONE

Ci complimentiamo vivamente per la scelta di questo eccellente controller, che Vi darà sorprendenti risultati in attività ricreative, consentendoVi di controllare tutte le Vostre apparecchiature, per le quali verrà a costituire una insostituibile centrale di comando e di regolazione. Esso è costruito con componenti ad alta qualità ed è il risultato di una accurata progettazione. Alle sue uscite potrete collegare 3 dimmer pak quali il DM 3400 e regolare l'intensità luminosa di 12 lampade.

Vi preghiamo di leggere attentamente le istruzioni che seguono per utilizzare il Vostro mixer nel modo migliore ed ottenere gli ottimi risultati che esso è destinato a darvi.

COMANDI E PRESE

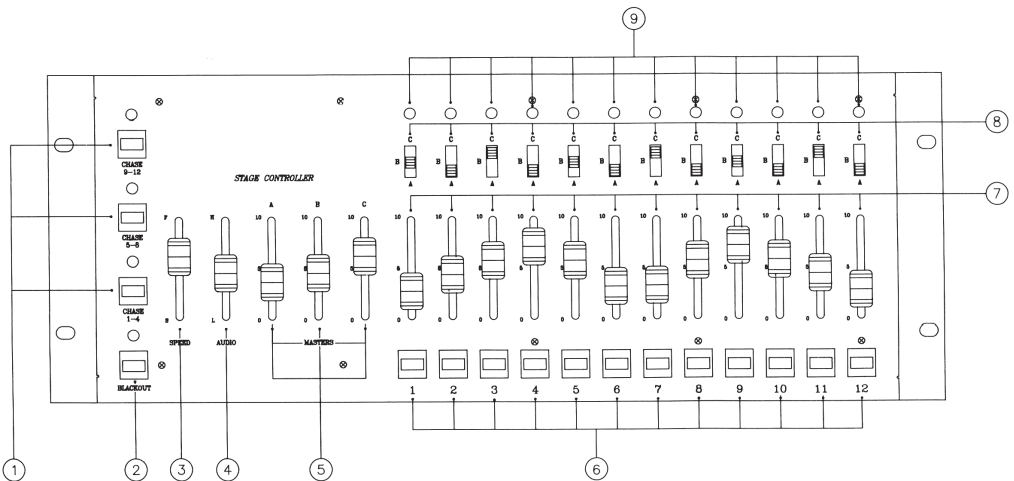

ISTRUZIONI PER I COLLEGAMENTI

1. L'apparecchio può essere alimentato a 12V o 24V utilizzando l'apposito trasformatore.
2. Se desiderate inserire l'SC 1230 in un impianto a rack assicuratevi che esso sia di dimensioni standard a 19". Fissatelo tramite viti utilizzando le alette poste sulle due estremità.
3. Controllate che tutti i comandi siano in posizione sul minimo della scala e che i commutatori siano tutti rivolti verso il basso.
4. Tutti i collegamenti tra le prese del controller e i Dimmer Pak andranno effettuati a mezzo di appositi cavi quali i modelli KB 1025 o KB 1050.
5. Connettete le prese "Chase Out" a tre "Dimmer Pak" (DM 3400) ognuno dei quali è in grado di alimentare 4 lampade.
6. Inserite nella presa "Audio" il cavo munito di Plug 6,3mm proveniente dalla sorgente musicale. Tale sorgente fornirà il ritmo musicale che verrà abbinato alle lampade.
7. La presa "Patch Out" consente di collegare due SC 1230 tra di loro e pilotare quindi fino a 24 canali.

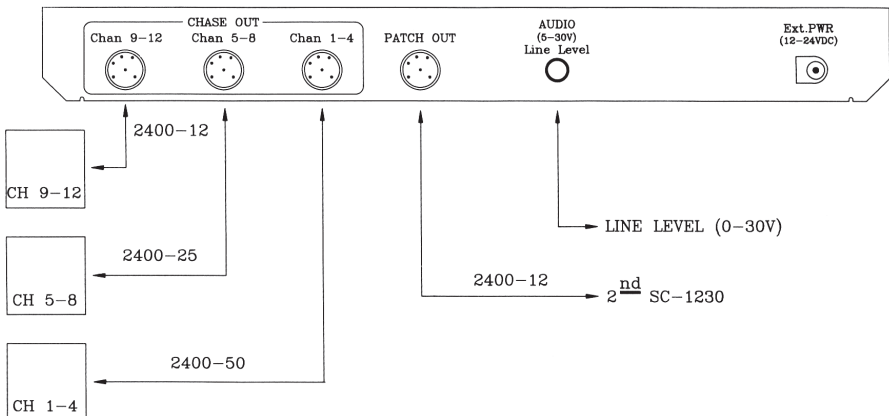

ISTRUZIONI PER IL FUNZIONAMENTO

- 1. Chase :** Attiva i canali 1-4, 5-8, 9-12.
- 2. Blackout :** Disattiva l'intero controller, sia l'uscita "Chase" che l'uscita "Effects".
- 3. Speed:** È il comando rotante che regola la velocità di accensione delle luci in modalità manuale.
- 4. Audio:** È il comando rotante che regola la sensibilità alla musica del microfono incorporato.
- 5. Masters:** Sono i comandi generali che operano indipendentemente sui livelli dei dimmer a, b c.
- 6. Accensione:** Tale comando permette di accendere istantaneamente e a piena potenza la lampada connessa al relativo canale, saltando l'impostazione del comando lineare sovrastante. Sono disponibili 12 tasti accensione, uno per ogni canale.
- 7. Dimmer:** I 12 comandi lineari "Dimmer" permettono di regolare l'intensità luminosa di ciascuna lampada.
- 8. Switch A,B,C:** Sono 12 commutatori in grado di selezionare, per ogni singolo canale, un tipo di rotazione. Selezionando il medesimo effetto su più canali, essi si muoveranno in sincronia nel medesimo diodo di luci.
- 9. Led luminosi:** Consentono di controllare costantemente lo stato di ogni canale in abbinamento agli effetti ad essi impostati.

PRECAUZIONI ED AVVERTENZE

1. Evitate di aprire l'apparecchio senza le precauzioni necessarie per evitare scosse elettriche. Le riparazioni vanno effettuate a cura di personale esperto.
2. Evitate di esporre l'apparecchio a fonti di eccessivo calore, quali stufe, termosifoni etc. o a raggi diretti del sole per tempi prolungati. Se lasciate l'apparecchio inattivo per lungo tempo sarà opportuno scollegarlo.
3. Per la pulizia usate esclusivamente uno straccio umido, evitando detersivi o solventi di qualsiasi genere.
4. Trattate i comandi dell'apparecchio con la dovuta delicatezza, evitando manovre violente, cadute o colpi.
5. Per il collegamento a Relay o Dimmer, utilizzate sempre gli appositi cavi Karma.

SPECIFICHE TECNICHE

Alimentazione:	passiva
Tensione:	12-24 VDC/.300 amps
Uscita Chase:	0-10 VDC
Uscita Effects:	10 VDC
Uscita:	4 canali
Velocità effetti:	regolabile
Sensibilità microfonica:	regolabile
Dimensioni:	482x178x75mm



GARANZIA

MODELLO **SC 1230**

DATA DI ACQUISTO

NOME E INDIRIZZO DELL'ACQUIRENTE

TIMBRO E FIRMA DEL RIVENDITORE

La **KARMA ITALIANA srl** garantisce il buon funzionamento del prodotto descritto nel presente certificato per un periodo di dodici mesi dalla data di acquisto.

Il certificato di garanzia compilato in tutte le sue parti e convalidato dallo scontrino fiscale rilasciato dal rivenditore è l'unico documento che dà diritto alle prestazioni in garanzia e dovrà essere esibito al personale autorizzato all'atto di ogni richiesta di intervento in garanzia. Il presente certificato di garanzia esclude ogni altra forma di garanzia per vizi ed attribuisce solo il diritto alla riparazione gratuita del prodotto che dovesse risultare inidoneo al funzionamento, escludendo altresì ogni diritto alla risoluzione del contratto di compravendita, alla riduzione del prezzo ed al risarcimento dei danni; è espressamente esclusa inoltre la responsabilità della ditta **KARMA ITALIANA srl** per ogni altro danno comunque dipendente o connesso con la vendita del prodotto eventualmente difettoso.

Modalità di applicazione della garanzia:

La garanzia non potrà trovare applicazione in tutti quei casi in cui il prodotto sia stato danneggiato dopo la vendita, usato non conformemente alle istruzioni d'uso e manutenzione che lo accompagnano o risulti installato o riparato impropriamente.

L'esame degli eventuali difetti di funzionamento e delle loro cause sarà sempre effettuato da tecnici autorizzati dalla **KARMA ITALIANA srl**.

Eventuali spese di trasporto in un laboratorio autorizzato (e ritorno) per l'accertamento del diritto alla garanzia, sono a carico del cliente.

DA COMPILARE IN TUTTE LE SUE PARTI E CONSERVARE



Karma Italiana srl

Via Gozzano, 38bis
21052 BUSTO ARSIZIO (VA)
Tel. 0331-628244 Fax. 0331-622470
Web Site: www.karmaitaliana.it

