



Articolo:
PM 3

Il microfono multizona mod. PM 3 è stato progettato per operare in abbinamento all'amplificatore mod. PAA 2240 e PAA 2480. Non collegatelo ad altri amplificatori per evitare possibili danni al microfono o all'amplificatore stesso.

Questo microfono non necessita di alimentatore esterno in quanto attinge l'energia necessaria direttamente dall'amplificatore al quale è collegato.

Conservate questo manuale di istruzioni per utilizzi futuri. Ricordatevi che di verificare la presenza di eventuali aggiornamenti nella scheda prodotto sul sito www.gleemm.eu.

A. Collegamento

Attenzione: tutti i collegamenti e le impostazioni dei Dip switch vanno effettuate ad amplificatore spento. Per collegare il microfono all'amplificatore è sufficiente utilizzare un cavo ethernet RJ 45 sfruttando la porta dedicata sull'amplificatore. L'amplificatore dispone di 2 prese RJ45, il microfono potrà essere collegato in qualunque. Eventuali altri microfoni potranno essere collegati a cascata sul primo.

I microfoni possiedono degli interruttori DIP SWITCH per impostarne la priorità. La distanza massima tra amplificatore e microfono, utilizzando un cavo di tipo CAT6, non dovrà superare i 200mt.

Sul retro del microfono è presente una presa 3,5mm per segnale di tipo AUX. Ogni microfono avrà la possibilità di inviare a una o più zone il proprio segnale AUX in alternativa alla voce.

B. Utilizzo

Accendete l'amplificatore e il microfono (utilizzando il tasto posteriore). Per inviare un messaggio, cliccate sui tasti delle zone che volete coinvolgere, premete una volta il tasto CALL e dopo la nota musicale potrete parlare. Terminato l'annuncio premete nuovamente il tasto CALL. Se desiderate inviare il messaggio a tutte le zone, premete il tasto ALL prima del tasto CALL. Durante la trasmissione di un messaggio da parte di qualsiasi microfono, il led "Busy" si illuminerà ad indicare che la linea è occupata. Durante le fasi di test potrete agire sul regolatore di guadagno posteriore per regolare il volume del microfono e la sensibilità della capsula.

C. Conformità, garanzia e assistenza

Il marchio CE indica che il prodotto è conforme ai requisiti essenziali delle direttive europee e relative norme ad esso applicabili.

Il prodotto è coperto da garanzia in base alle vigenti normative nazionali ed Europee.

Per le condizioni complete di garanzia e per effettuare richieste di assistenza visitate il sito internet: www.gleemm.eu. Vi suggeriamo anche di procedere alla registrazione del prodotto, loggandovi nell'area riservata del sito. Avrete così la possibilità di ricevere aggiornamenti e informazioni sui nostri articoli.

Schema di collegamento

Retro del microfono

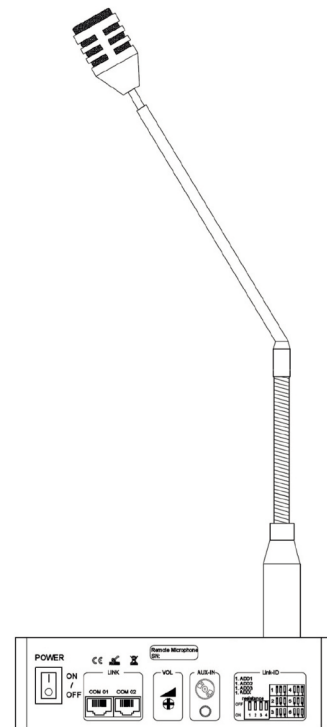
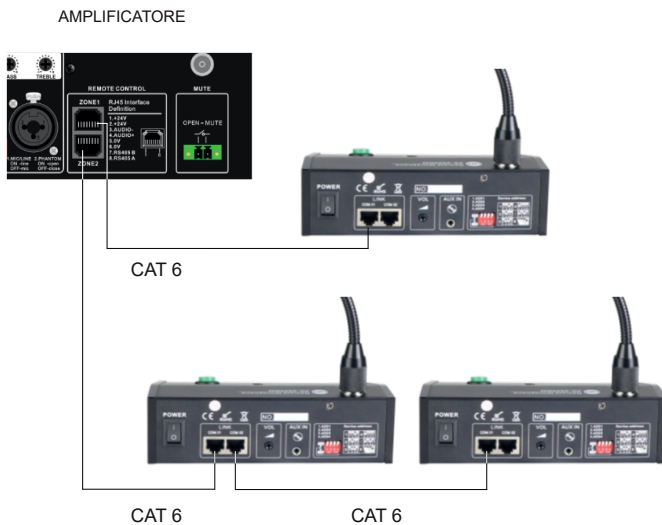

Caratteristiche tecniche	
Distanza max da amplificatore	200mt con cavo RG45 CAT6
Lunghezza microfono	41 cm
Dimensioni base	170 x 50 x 152 mm (l x h x p)
Peso	0,9 Kg

Lo smaltimento del prodotto deve essere effettuato conferendolo ad un apposito centro di raccolta differenziata (Dir. 2012/19/UE).

www.gleemm.eu
 Made in P.R.C.

Il fabbricante, allo scopo di migliorare i propri prodotti, si riserva il diritto di modificarne le caratteristiche siano esse tecniche o estetiche, in qualsiasi momento e senza alcun preavviso.

PRODOTTO DA / PRODUCED BY: KARMA ITALIANA Srl
 Via Gozzano 38/bis 21052 Busto Arsizio (VA) - www.karmaitaliana.it



Item:
PM 3

The multizone microphone mod. PM 3 was designed to operate in combination with our amplifier mod. PAA 2120 and PAA 2480. Don't connect it to other amplifiers to avoid possible damages to the microphone or to the amplifier.

This microphone doesn't need an external power as it takes power directly from the amplifier it is connected to.

Keep this instruction manual for future references. Remember to check the availability of updates in the product sheet on the website www.glemm.eu.

A. Connection

Warning: all the connections and the Dip switch settings must be made with the amplifier turned off. You can connect the microphone to the amplifier just by means of a RJ 45 ethernet cable, through the specific port on the amplifier. The amplifier is equipped with 2 x RJ45 sockets, each related to a specific zone. The microphone can be connected to each socket. Microphones can be connected in cascade arrangement to the same socket.

The microphones are endowed with DIP SWITCHES to set their priority. The maximum distance between amplifier and microphone, using a CAT6 type cable, must be no more than 200m.

On the microphone's back there is a 3,5mm socket for AUX type signal. Each microphone has the possibility to send to one or more zones its AUX signal alternatively to the voice.

B. Use

Turn on the amplifier and the microphone (using the button on the back). To send a message click on the buttons of the zones you mean to involve, press once the CALL button and after the musical tone you can speak. After finishing your announcement press again the CALL button. If you wish to send the message to all the zones, press the ALL button before the CALL button. While transmitting a message from any of the microphones, the "Busy" led will light up, indicating that the line is busy. During testing you can use the gain control on the back to adjust the microphone's volume and the capsule sensitivity.

C. Compliance, warranty and service

The CE brand indicates that the product complies with the essential requirements of the applicable European directives and related standards. The product is covered by warranty according to current national and European regulations.

For complete warranty conditions and for technical service requests visit the websites www.glemm.eu or www.karmaitaliana.it.

We also suggest to register your product, by logging in to the website's private area. In this way you will have the possibility to receive updates and further information on our items.

Connection diagram Microphone back

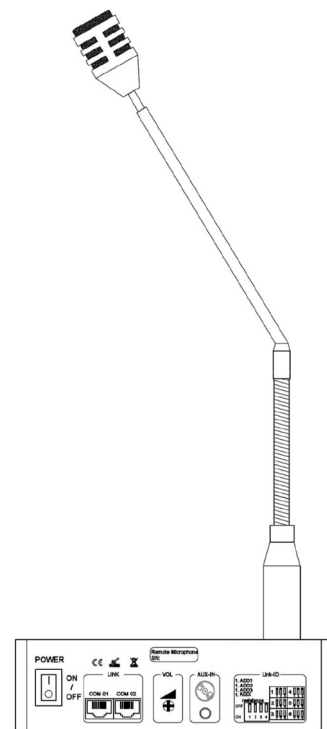
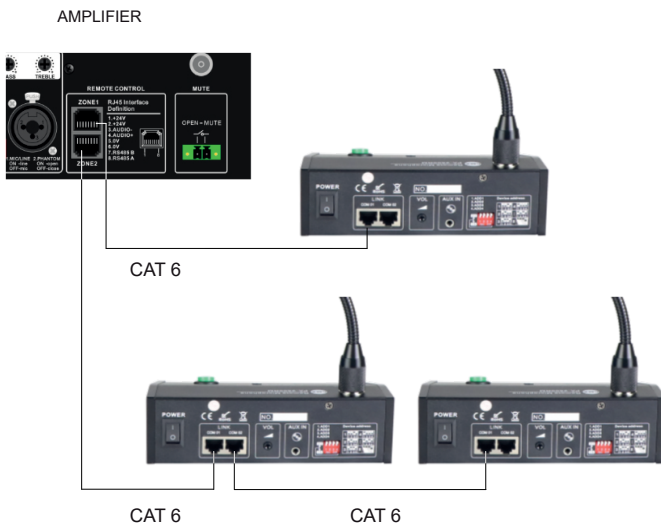

Technical specifications	
Max distance from amplifier	200m with RG45 CAT6 cable
Microphone length	41 cm
Base dimensions	170 x 50 x 152 mm (l x h x p)
Weight	0,9 Kg

 At the end of its life the fixture must be conferred to an authorized disposal center for collection of electronic and electrical waste. (Dir.  www.glemm.eu Made in P.R.C.

The manufacturer, in order to improve its products, reserves the right to modify the characteristics whether technical or aesthetic, at any time and without notice.

PRODOTTO DA / PRODUCED BY: KARMA ITALIANA Srl
 Via Gozzano 38/bis 21052 Busto Arsizio (VA) - www.karmaitaliana.it