

KARMA[®]
www.karmaitaliana.it

PA 2TMZ

Amplificatore P.A. system

Manuale di istruzioni



Complimenti per la sua ottima scelta.

Ci complimentiamo vivamente per la Sua scelta, il prodotto Karma da Lei acquistato è frutto di un'accurata progettazione da parte di ingegneri specializzati.

Per la sua realizzazione sono stati impiegati materiali di ottima qualità per garantirne il funzionamento nel tempo.

Il prodotto è stato realizzato in conformità alle severe normative di sicurezza imposte dalla Comunità Europea, garanzia di affidabilità e sicurezza.

Vi preghiamo di leggere attentamente questo manuale prima di cominciare ad utilizzare l'apparecchio al fine di sfruttarne appieno le potenzialità.

La Karma dispone di numerosi prodotti accessori che potranno completare il vostro apparecchio.

Vi invitiamo quindi a visionare l'intera gamma dei nostri prodotti visitando il sito internet:

www.karmaitaliana.it

sul quale troverete, oltre a tutti i nostri articoli, descrizioni accurate e documentazioni aggiuntive sviluppate successivamente all'uscita del prodotto.

I nostri uffici sono a vostra completa disposizione per qualsiasi chiarimento o informazione.

Ci auguriamo che rimarrete soddisfatti dell'acquisto e Vi ringraziamo nuovamente per la fiducia riposta nel nostro marchio.

- > Conservare il manuale per future consultazioni e allegatelo se cedete l'apparecchio ad altri.
- > Assicuratevi sempre di utilizzare batterie cariche.
- > Questo prodotto è adatto ad usi esterni ma va protetto dall'acqua.
- > Non utilizzare con temperature ambiente superiori ai 40C°.
- > In caso di problemi di funzionamento interrompete l'uso immediatamente. Non tentate di riparare l'apparecchio per conto vostro, ma rivolgetevi all'assistenza. Riparazioni effettuate da personale non competente potrebbero danneggiare il prodotto.



ATTENZIONE:

Subito dopo aver ricevuto l'apparecchio aprite attentamente la scatola, controllate il contenuto per accertarvi che tutte le parti siano presenti e in buone condizioni. Segnalate immediatamente al venditore, eventuali danni da trasporto subiti dall'apparecchio o dall'imballo. In caso di reso è importante che il prodotto sia completo dell'imballo originale, vi suggeriamo quindi di conservarlo.



Il marchio CE indica che questo prodotto è conforme alle norme della Comunità Europea: EMC (Compatibilità Elettromagnetica) e LVD (Direttive sulla Bassa Tensione)



Questo simbolo indica la conformità del prodotto alle normative internazionali dopo l'implementazione della Direttiva Europea 2002/96/EU nel sistema legale nazionale. I dispositivi elettrici ed elettronici non devono essere considerati rifiuti domestici. I consumatori sono obbligati dalla legge a restituire i dispositivi elettrici ed elettronici alla fine della loro vita utile ai punti di raccolta collerici preposti per questo scopo o nei punti vendita. Dettagli di quanto riportato sono definiti dalle leggi nazionali di ogni stato. Questo simbolo sul prodotto, sul manuale d'istruzioni o sull'imballo indicano che questo prodotto è soggetto a queste regole. Dal riciclo, e riutilizzo del materiale o altre forme di utilizzo di dispositivi obsoleti, voi renderete un importante contributo alla protezione ambientale.



Questo simbolo indica la conformità del prodotto alle normative internazionali RoHS (Restriction of certain Hazardous Substances) che limita l'impiego di determinate sostanze pericolose nelle apparecchiature elettriche ed elettroniche immesse sul mercato europeo dal 1° luglio 2006. Fa parte di una serie di Direttive UE sull'ambiente ed e' connessa strettamente alla Direttiva RAEE (Rifiuti di Apparecchiature Elettriche ed Elettroniche).



Questo simbolo vi avverte della presenza di istruzioni d'uso e manutenzione importanti, nel manuale o nella documentazione che accompagna il prodotto

Ulteriori informazioni su: www.karmaitaliana.it

Questo disegno mostra i possibili collegamenti tra amplificatore ed apparecchi esterni. Tale schema è da considerarsi puramente indicativo.

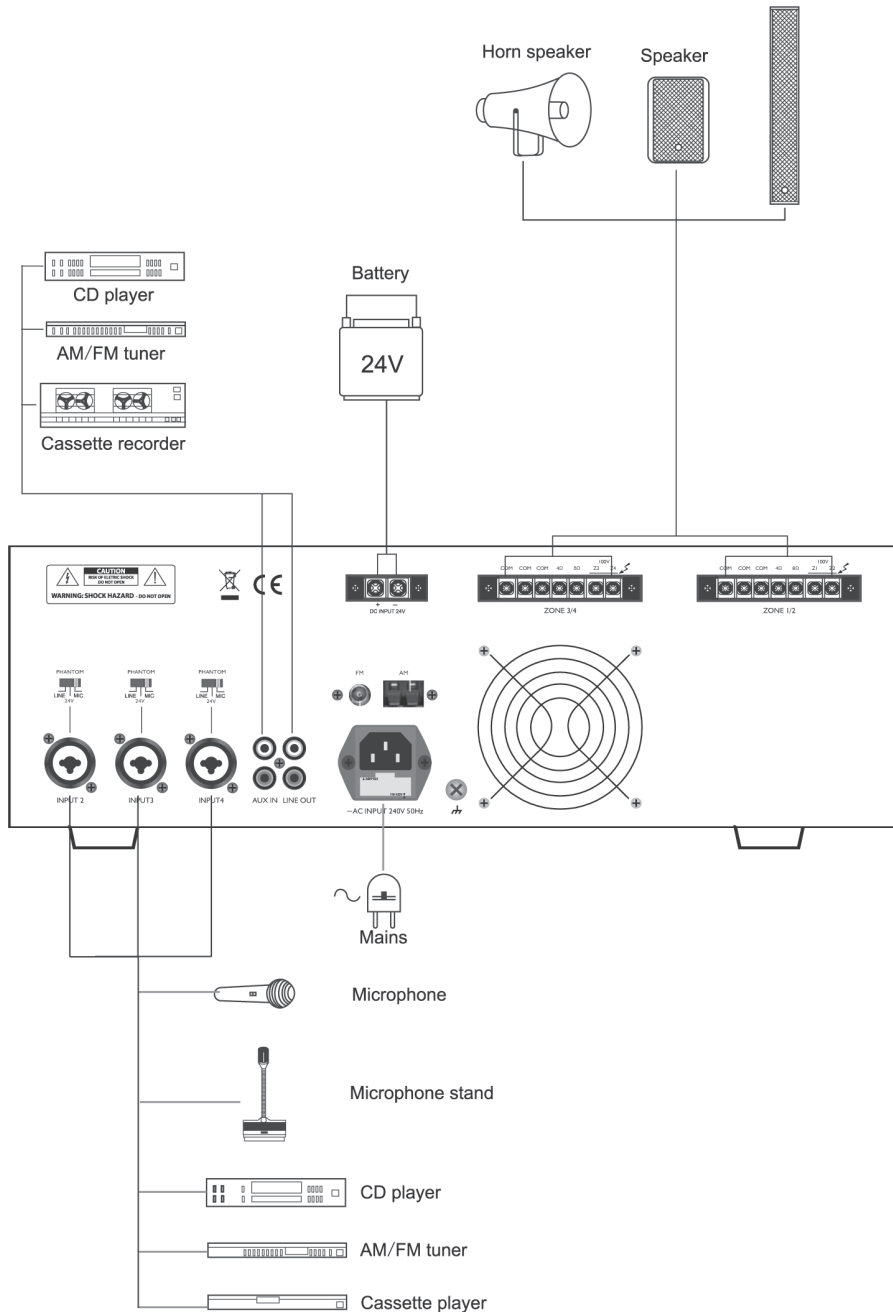

Questo amplificatore è stato realizzato per applicazioni "P.A. system" come ad esempio: annunci, uffici, scuole, chiese, negozi, centri commerciali, ristoranti, centri congressi, auditorium etc.

Alcuni sistemi di protezione prevengono danneggiamenti da corto circuiti, surriscaldamenti e sovraccarichi, rendendolo sicuro ed affidabile. Semplice da installare, può essere inserito anche in normali rack.

Possiede 4 ingressi microfonici selezionabili tra line/mic/phantom. Inoltre dispone di 1 uscita REC e 1 AUX.

I microfoni possono essere collegati a prese bilanciate o sbilanciate. Gli ingressi ausiliari sono destinati a segnali ad alto livello quali radio, mixer pre-amplificati etc

Gestisce uscite sia a 4 / 8 Ohms che a tensione costante 70V / 100V. Una uscita potrà essere connessa ad un'ulteriore amplificatore o registratore.

Il volume di ogni ingresso è regolabile separatamente con proprio comando come pure le tonalità alte e basse. Il master controllerà il volume generale.

La possibilità di collegarlo ad una batteria 12V ne garantisce il funzionamento anche in caso di blackout.

Alcune funzioni principali:

- 3 ingressi combinati line/phantom/mic
- 1 ingresso AUX
- 4 zone suddivise in 2 blocchi indipendenti
- Ingresso 1 silenzia CD e Mp3
- Funzione sirena che silenzia tutti gli ingressi.
- Doppio comando master (zona 1/2 e zona 3/4)
- Protezione power-on, sovraccarico e surriscaldamento
- Uscite 4 - 8 Ohms e 70V - 100V
- Lettore Mp3 incorporato tramite CD / USB
- Bassa distorsione
- Lettore CD
- Controlli toni alti e bassi regolabili indipendentemente

Pannello frontale

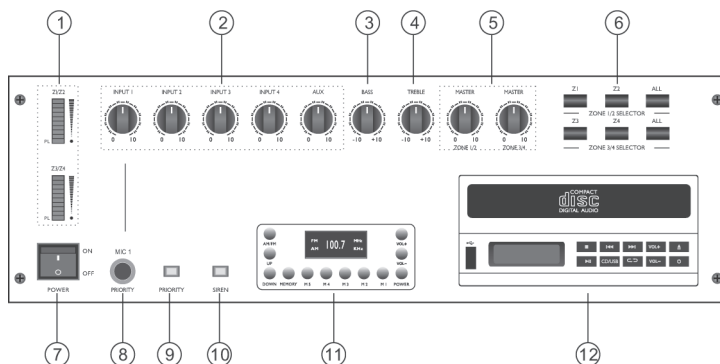
**1. Indicatori di livello**

Si illumina non appena viene acceso l'apparecchio e in presenza di segnale, indica il suo livello

2. Comandi di volume

Regola i volumi dei vari ingressi

3. Regolatore toni Bassi**4. Regolatore toni alti****5. Master**

Regola il volume generale in uscita

6. Selettore zone**7. Tasto di accensione****8. Ingresso Mic1 con funzione priority**

Se attivato il tasto priority, in presenza di segnale silenzia tutti gli altri segnali per far prevalere la voce.

9. Tasto priority**10. Tasto sirena****11. Modulo AM/FM****12. Modulo CD/USB/MP3**

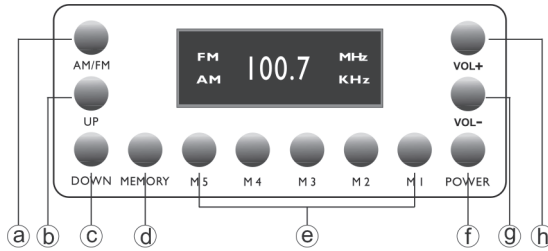

Modulo Radio

A	Selettore AM/FM	E	Accesso ai 5 canali memorizzati
B	Tasto "Su"	F	Tasto di accensione radio
C	Tasto "Giu"	G	Volume -
D	Tasto di memoria	H	Volume +

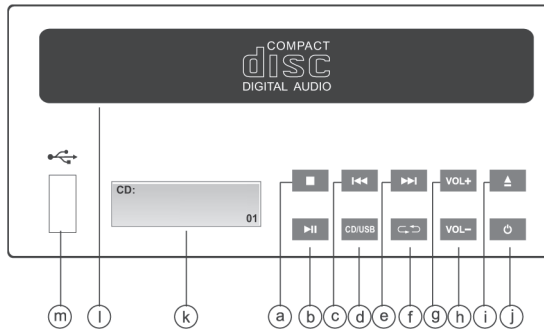

Modulo CD / MP3

a	Tasto Stop	h	Volume -
b	Tasto Play / Pausa	i	Tasto Espulsione
c	Tasto indietro	j	Tasto di accensione
d	Selettore CD / USB	k	Display
e	Tasto avanti	l	Vano porta CD
f	Tasto repeat	m	Presca USB
g	Volume +		

Ulteriori informazioni su: www.karmaitaliana.it

Pannello posteriore

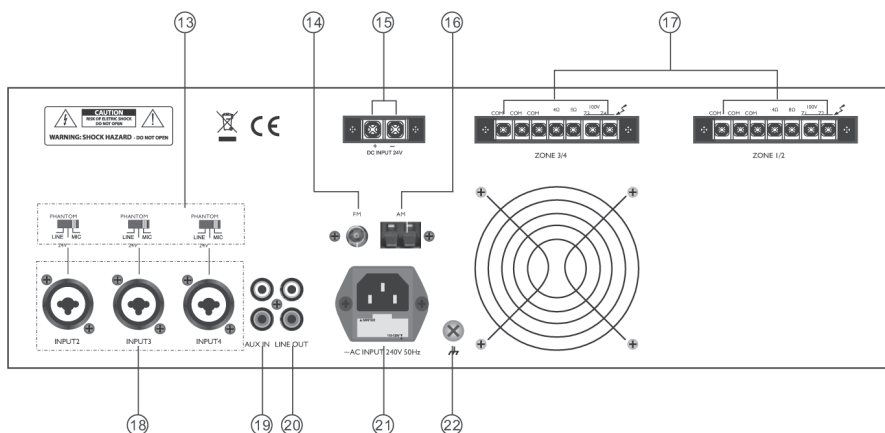
**13. Selettore di sensibilità**

Tramite questi selettori potrete settare il tipo di apparecchio collegato, le scelte possibili sono: Line/Phantom 24V/Mic

14. Antenna AM**15. Connettori per alimentazione batteria**

Permettono il collegamento di una batteria esterna 24V DC. In caso di black out l'alimentazione passerà automaticamente a quella a batteria

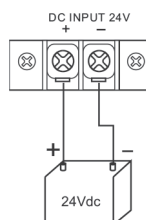
**16. Antenna FM****17. Connettori in uscita**

A questi connettori collegate diffusori operanti a 4/8 Ohms o a tensione costante 100V. Riferitevi agli schemi sottostanti per le diverse combinazioni compatibili.

Nell'effettuare collegamenti di diffusori 8 Ohms dovreste considerare che più diffusori in serie o in parallelo modificheranno l'impedenza totale. Tale impedenza non dovrà essere inferiore a 4 Ohms o superiore a 8 Ohms.

Vi suggeriamo, in caso di dubbio, di rivolgervi ad un installatore professionista in quanto errati collegamenti potrebbero danneggiare sia i diffusori che l'amplificatore stesso.

18. Prese di ingresso

A queste 2 prese possono essere collegati gli apparecchi esterni che forniranno i segnali audio(microfoni, segnali di linea, o microfoni a condensatore che richiedono alimentazioni phantom +24V). Utilizzate a piacimento le prese bilanciate(XLR) o sbilanciate(Jack 6,3mm).

19. Prese AUX IN

I connettori R e L consentono di collegare i segnali destro(R) e sinistro(L) di una qualsiasi sorgente audio di livello alto quale radio, CD etc. Il livello del segnale è regolabile indipendentemente tramite il comando AUX frontale(2). I segnali accettati dagli RCA sono di tipo sbilanciato.

20. Prese REC OUT

Il segnale in uscita da queste prese è destinato ad un registratore o ad un impianto di amplificazione esterna.

21. Presa di alimentazione

Consente di collegare il cavo di alimentazione alla presa di rete domestica 220V. Contiene il fusibile di protezione che andrà sostituito in caso di necessità.

22. Presa a terra

Destinato al collegamento di apparecchi che necessitano di massa a terra per evitare disturbi e interferenze (giradischi etc..)

Esempio di collegamenti 4/8 Ohms

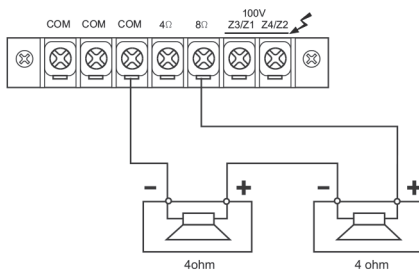
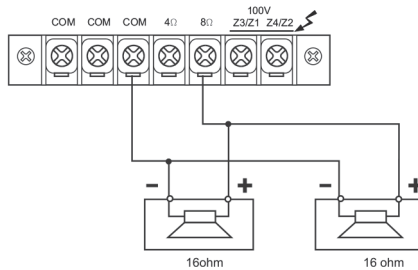
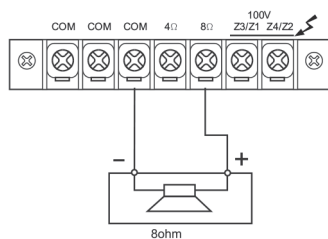
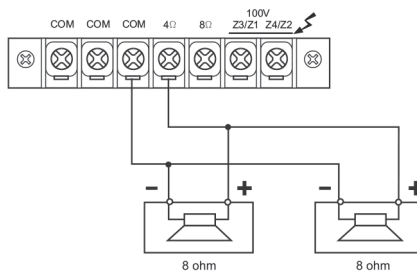
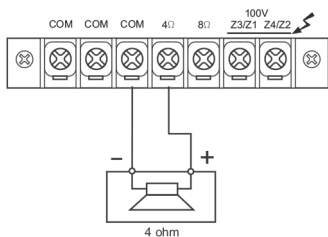

Esempio di collegamenti 100V

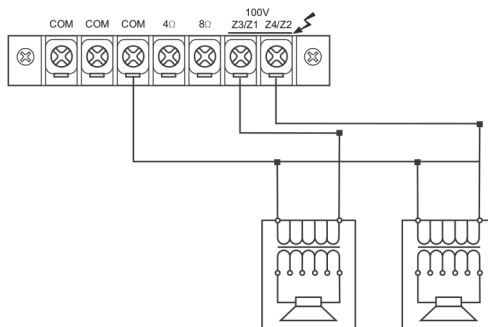

Il prodotto è coperto da garanzia in base alle vigenti normative.

Vi suggeriamo di consultare sul sito internet: www.karmaitaliana.it le

“Condizioni Generali di Garanzia” riportate nella sezione “FAQ”.

Di seguito un breve estratto:

- 1) Si prega, dopo l'acquisto di procedere alla registrazione del prodotto sul nostro sito internet accedendo alla sezione assistenza (occorre registrarsi). In alternativa, è possibile registrare il prodotto compilando ed inviando la scheda accanto.
- 2) Sono esclusi i guasti causati da imperizia o da uso non appropriato dell'apparecchio
- 3) La garanzia non ha più alcun effetto qualora l'apparecchio risulti manomesso.
- 4) La garanzia non prevede la sostituzione del prodotto.
- 5) Sono escluse dalla garanzia le parti esterne, le batterie, le manopole, gli interruttori, e le parti asportabili o consumabili.
- 6) Le spese di trasporto e i rischi conseguenti sono a carico del proprietario dell'apparecchio
- 7) A tutti gli effetti la validità della garanzia è avallata unicamente dalla presentazione della fattura o scontrino d'acquisto.

COME PROCEDERE ALL'INVIO DEL MODULO DI REGISTRAZIONE PRODOTTO:

- 1) Nel caso in cui non abbiate effettuato la registrazione del prodotto sul nostro sito www.karmaitaliana.it Vi invitiamo a farlo ritagliando il modulo riportato nella pagina accanto e ad inviarlo presso i nostri uffici.
- 2) Ricordatevi di compilare entrambi i moduli in quanto una copia rimarrà legata al manuale e potrà servirvi in futuro.

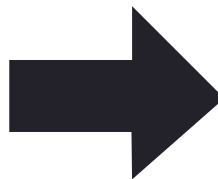



**CERTIFICATO DI GARANZIA
GUARANTEE CERTIFICATE
MODULO DI REGISTRAZIONE
REGISTRATION MODULE**

COPIA DA INVIARE A:

Spett.le
KARMA ITALIANA S.r.l
Via Gozzano, 38 bis
21052 - Busto Arsizio (VA)



**CERTIFICATO DI GARANZIA
GUARANTEE CERTIFICATE
MODULO DI REGISTRAZIONE
REGISTRATION MODULE**

COPIA DA CONSERVARE

PA 2TMZ

MODELLO / MODEL

ACQUISTATO DA / PURCHASED BY

DATA D'ACQUISTO
PURCHASING DATE

N. SCONTRINO O FATTURA
RECEIPT/INVOICE NUMBER

TIMBRO E FIRMA DEL RIVENDITORE
DEALER'S STAMP AND SIGNATURE

COGNOME / SURNAME

NOME / NAME

VIA / ADDRESS

N°
CITTÀ / CITY

C.A.P. / ZIP CODE

PROV.

PA 2TMZ

MODELLO / MODEL

ACQUISTATO DA / PURCHASED BY

DATA D'ACQUISTO
PURCHASING DATE

N. SCONTRINO O FATTURA
RECEIPT/INVOICE NUMBER

TIMBRO E FIRMA DEL RIVENDITORE
DEALER'S STAMP AND SIGNATURE

COGNOME / SURNAME

NOME / NAME

VIA / ADDRESS

N°
CITTÀ / CITY

C.A.P. / ZIP CODE

PROV.

PA 2TMZ

<i>Potenza max:</i>	240 W x 2 (8 Ohms)
<i>Potenza RMS:</i>	120 W x 2 (8 Ohms)
<i>Alimentazione:</i>	AC 220-240V 50/60 Hz
<i>Risposta in frequenza:</i>	50 Hz - 18 KHz (+/-3dB)
<i>Sensibilità:</i>	MIC : - 50dB / AUX: - 15dB / Line: -15dB
<i>Impedenza in uscita:</i>	4 / 8 Ohms
<i>Tensione costante in uscita:</i>	100V
<i>Distorsione armonica:</i>	< 1 %
<i>Funzione sirena:</i>	SI
<i>Telephone paging:</i>	SI
<i>Funzione fischiello:</i>	NO
<i>Funzione Eco:</i>	NO
<i>Lettore CD:</i>	SI
<i>Modulo radio AM/FM:</i>	SI
<i>Compatibilità MP3:</i>	SI
<i>Gestione Zone:</i>	SI
<i>Dimensioni:</i>	420 x 320 x 100 mm
<i>Peso:</i>	13 Kg

www.karmaitaliana.it

La Karma Italiana srl, allo scopo di migliorare i propri prodotti, si riserva il diritto di modificare le caratteristiche siano esse tecniche o estetiche, in qualsiasi momento e senza alcun preavviso.

Ulteriori informazioni su: www.karmaitaliana.it

KARMA®

Via Gozzano 38 bis
21052, Busto Arsizio (VA) - Italy
Telefono +39 0331.628.244
Fax +39 0331.622.470

www.karmaitaliana.it

made in China



RoHS
conform