

---

**KARMA**

# NEMESI



## MANUALE DI ISTRUZIONI

Instruction Manual

---

[www.karmaitaliana.it](http://www.karmaitaliana.it)

**INDICE / INDEX**

· ITALIANO

**PAG. 4**

· ENGLISH

**PAG. 8**

**PT** Faça a leitura deste código QR para verificar a disponibilidade do manual na sua língua

**ES** Escanea este código QR para comprobar la disponibilidad del manual en tu idioma

**FR** Scannez le code QR pour vérifier la disponibilité du mode d'emploi dans votre langue.

**DE** Scannen Sie den QR-Code, um nach dem Handbuch in Ihrer Sprache, wenn es verfügbar ist, zu suchen



· OTHER LANGUAGES ·

· AUTRES LANGUES ·



· OUTRAS LINGUAS ·

· OTROS IDIOMAS ·

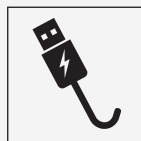
**CONTENUTO DELLA CONFEZIONE / INSIDE THE PACKAGING****DIFFUSORE**  
Speaker**RADIOMICROFONO**  
Wireless Microphone**TELECOMANDO**  
Remote control**CAVO DI RICARICA**  
Charging cable  
(USB/MicroUSB)**MANUALE**  
Manual

## SPECIFICHE TECNICHE - TECHNICAL SPECIFICATIONS

## CARATTERISTICHE TECNICHE

<b>Alimentazione</b>	5V --- DC (min 1A) ricarica tramite cavo USB (incluso)
<b>Batteria</b>	Litio 3,7V - 2400 mAh
<b>Potenza Max/ PMPO</b>	50W / 500W
<b>Autonomia</b>	4 ore circa
<b>Tempo di ricarica</b>	2 ore circa
<b>Woofer / Tweeter</b>	12" / 1"
<b>Sensibilità</b>	>80 dB
<b>Accessori</b>	Telecomando a infrarossi
<b>Batteria Telecomando</b>	CR 2025 3V
<b>Ingressi</b>	AUX - SD/USB - MIC
<b>Funzioni</b>	Eco e regolazione toni alti/bassi
<b>Bluetooth</b>	Versione 5.0 con TWS
<b>Microfono</b>	Wireless (UHF) - Freq. 600,85 Mhz, 2 batterie AA (non incluse)
<b>Foro per treppiede</b>	35 mm
<b>Dimensioni</b>	345 x 520 x 270 mm
<b>Peso</b>	5 Kg

<b>Power supply</b>	5V --- DC (min 1A) recharge via included USB cable
<b>Battery</b>	Lithium 3,7V - 2400 mAh
<b>Max power/ PMPO</b>	50W / 500W
<b>Autonomy</b>	Around 4 hours
<b>Charging time</b>	Around 2 hours
<b>Woofer / Tweeter</b>	12" / 1"
<b>Sensitivity</b>	>80 dB
<b>Accessories</b>	IR remote control
<b>Remote control battery</b>	CR 2025 3V
<b>Inputs</b>	AUX - SD/USB - MIC
<b>Functions</b>	Echo and Bass/treble controls
<b>Bluetooth</b>	5.0 version with TWS
<b>Microphone</b>	Wireless (UHF) - Wireless Freq. 600,85 Mhz, 2 x AA batteries (not included)
<b>Stand hole</b>	35 mm
<b>Dimensions</b>	345 x 520 x 270 mm
<b>Weight</b>	5 Kg

IT

Il fabbricante, allo scopo di migliorare i propri prodotti, si riserva il diritto di modificarne le caratteristiche siano esse tecniche o estetiche, in qualsiasi momento e senza alcun preavviso.

EN

The manufacturer, in order to improve its products, reserves the right to modify their characteristics whether technical or aesthetic, at any time and without notice.

## GRAZIE PER IL VOSTRO ACQUISTO

Il prodotto da Lei acquistato è frutto di un'accurata progettazione da parte di ingegneri specializzati. Per la sua fabbricazione sono stati impiegati materiali di ottima qualità per garantirne il funzionamento nel tempo. Il prodotto è stato realizzato in conformità alle normative imposte dall'Unione Europea, garanzia di affidabilità e sicurezza. Vi preghiamo di leggere attentamente questo manuale prima di iniziare ad utilizzare l'apparecchio al fine di sfruttarne appieno le potenzialità.

Augurandoci che rimarrete soddisfatti del vostro acquisto, vi ringraziamo nuovamente per la fiducia riposta nel nostro marchio e vi invitiamo a visitare il nostro sito internet [www.karmaitaliana.it](http://www.karmaitaliana.it) dove troverete l'intera gamma dei prodotti, insieme ad informazioni ed aggiornamenti utili.



### PRECAUZIONI ED AVVERTENZE

- Leggete con attenzione le istruzioni riportate su questo manuale e seguitele scrupolosamente.
- Conservate il manuale per future consultazioni e allegatelo se cedete l'apparecchio ad altri.
- Non aprite il dispositivo, non smontatelo e non apportate modifiche.
- Tutti i collegamenti devono essere effettuati con l'apparecchio spento.
- Il prodotto non è adatto per usi esterni. Per evitare il rischio di cortocircuiti non esponetelo a temperature elevate (oltre i 40°), pioggia o umidità.
- Evitate che nel prodotto entrino liquido infiammabile, acqua o oggetti metallici.
- Non toccate il prodotto con le mani bagnate.
- Installate il prodotto in posizione stabile e areata, lontano da fonti di calore e non ostruite le prese d'aria.
- Trattate l'apparecchio e i suoi comandi con la dovuta delicatezza, evitando vibrazioni, cadute o colpi.
- In caso di problemi di funzionamento interrompete l'uso immediatamente. Non tentate di riparare l'apparecchio per conto vostro, ma rivolgetevi all'assistenza autorizzata. Riparazioni effettuate da personale non competente potrebbero creare gravi danni sia all'apparecchio che alle persone.
- Scollegate l'unità dall'alimentazione quando non è in uso.
- Lasciate raffreddare il prodotto prima di effettuare pulizia o manutenzione.
- Non accendere e spegnere il prodotto a brevi intervalli: potrebbe ridurre la durata del dispositivo.
- Controllate che il cavo di ricarica non sia rovinato.
- Per la pulizia del prodotto usate esclusivamente uno panno umido, evitando solventi o detersivi di qualsiasi genere
- Tenete lontano dalla portata dei bambini.



### AVVERTENZE DI SICUREZZA BATTERIA

Il prodotto è alimentato da una batteria ricaricabile al litio. Non rimuovere, aprire o modificare le batterie. Per evitare rischio di incendi o esplosione non mettere in corto circuito il terminale di ricarica, non esporre la batteria a fiamme, calore, umidità ed evitare che subisca degli urti. Non tenere il prodotto in carica quando non è in uso. Per la ricarica usare solo il cavo originale o uno con le stesse caratteristiche.

In caso di perdite di liquido dalla batteria non utilizzare l'apparecchio ed evitare che il liquido entri in contatto con la pelle o gli occhi. In caso di contatto lavare abbondantemente la parte interessata con acqua e se necessario consultare un medico. La rimozione o sostituzione della batteria deve essere effettuata soltanto da personale qualificato.

## CONDIZIONI DI GARANZIA

Il prodotto è coperto da garanzia in base alle vigenti normative nazionali ed Europee.

Per le condizioni complete di garanzia e per effettuare richieste di assistenza visitate il sito: [www.karmaitaliana.it](http://www.karmaitaliana.it)

- La garanzia copre i difetti di fabbrica ed i guasti verificatisi nei primi 2 anni dalla data di acquisto. Nel caso di acquisto con fattura, la garanzia è limitata ad 1 anno.
- Sono esclusi i guasti causati da imperizia o da uso non appropriato dell'apparecchio
- La garanzia non ha più alcun effetto qualora l'apparecchio risulti manomesso.
- La garanzia non prevede necessariamente la sostituzione del prodotto.
- Sono escluse dalla garanzia le parti esterne, le batterie, le manopole, gli interruttori, e le parti asportabili o consumabili.
- Le spese di trasporto e i rischi conseguenti sono a carico del proprietario dell'apparecchio
- A tutti gli effetti la validità della garanzia è avallata unicamente dalla presentazione della fattura o scontrino d'acquisto.

Vi suggeriamo anche di procedere alla registrazione del prodotto sul nostro sito internet, [www.karmaitaliana.it](http://www.karmaitaliana.it) loggandovi nell'area riservata. Avrete così la possibilità di tener traccia della validità della garanzia e di ricevere aggiornamenti sui nostri articoli.



Questo simbolo vi avverte della presenza di istruzioni d'uso e manutenzione importanti, nel manuale o nella documentazione che accompagna il prodotto



Questo simbolo indica il rischio di scossa elettrica in caso di uso improprio o manomissione del prodotto.



Per evitare possibili danni all'udito, limitare il tempo di ascolto a volumi elevati.



Il marchio CE indica che questo prodotto è conforme alle direttive europee e relative normative ad esso applicabili. La documentazione di conformità in forma completa è reperibile presso la società Karma Italiana Srl.



Ai sensi del Decreto Legislativo N°49 del 14 Marzo 2014 - " Attuazione delle Direttive 2012/19/UE sui rifiuti di apparecchiature elettriche ed elettroniche (RAEE)".

Il simbolo del cassonetto barrato riportato sull'apparecchiatura indica che il prodotto alla fine della propria vita utile deve essere raccolto separatamente dagli altri rifiuti. L'utente dovrà, pertanto, conferire l'apparecchiatura integra dei componenti essenziali giunta a fine vita agli idonei centri di raccolta differenziata dei rifiuti elettronici ed elettrotecnici, oppure riconsegnarla al rivenditore al momento dell'acquisto di nuova apparecchiatura di tipo equivalente, in ragione di uno a uno oppure 1 a zero per le apparecchiature aventi lato maggiore inferiore a 25 cm. L'adeguata raccolta differenziata per l'avvio successivo dell'apparecchiatura dimessa al riciclaggio, al trattamento e allo smaltimento ambientale compatibile contribuisce ad evitare possibili effetti negativi sull'ambiente e sulla salute e favorisce il riciclo dei materiali di cui è composta l'apparecchiatura. Lo smaltimento abusivo del prodotto da parte dell'utente comporta l'applicazione delle sanzioni amministrative di cui al D.Lgs n. Decreto Legislativo N° 49 del 14 Marzo 2014.



Il prodotto funziona con batterie che rientrano nella Direttiva Europea 2013/56/EU e che non possono essere smaltite con i normali rifiuti domestici. Informarsi sulle normative locali relative alla raccolta differenziata delle batterie: un corretto smaltimento permette di evitare conseguenze negative per l'ambiente e la salute. La batteria incorporata, da smaltire al termine della vita utile del prodotto, non può essere rimossa dall'utente. In questo caso, i centri di recupero e riciclaggio possono eseguire lo smontaggio del prodotto e la rimozione della batteria.

## DICHIARAZIONE DI CONFORMITÀ UE



Il fabbricante, KARMA ITALIANA SRL, dichiara che il tipo di apparecchiatura diffusore con radiomicrofono/ bluetooth NEMESI è conforme alla direttiva 2014/53/UE. Il testo completo della dichiarazione di conformità UE è disponibile al seguente indirizzo Internet: [www.karmaitaliana.it](http://www.karmaitaliana.it)  
**Karma Italiana Srl**



**NOTA:** Nei paesi indicati nella tabella sottostante le frequenze operative di questo apparecchio potrebbero non essere autorizzate, essere soggette a restrizioni locali o limitazioni di utilizzo, richiedere un'autorizzazione generale o una licenza individuale per l'uso. Rivolgetevi alle autorità competenti per ottenere informazioni dettagliate relative alle frequenze ed ai livelli di potenza ERP autorizzati nel vostro paese o nella vostra regione per i prodotti radiomicrofonici.

	AT	BE	BG	CH	CY	DE	CZ	DK	EE	EL	ES	FI
	FR	HR	HU	IE	IS	IT	LI	LT	LU	LV	MT	NL
	NO	PL	PT	RO	SE	SI	SK	TR	UK(NI)			

In ITALIA l'uso delle frequenze di questo dispositivo è soggetto a regime di autorizzazione generale.

## SPEDIZIONE E RECLAMI

Al momento dell'acquisto o della ricezione del prodotto aprite la scatola e controllate attentamente il contenuto per accertarvi che tutte le parti siano presenti e in buone condizioni. Segnalate immediatamente al venditore eventuali danni da trasporto subito dall'apparecchio.

In caso di invio in assistenza è importante che il prodotto sia completo dell'imballo originale: vi suggeriamo quindi di conservarlo, assieme allo scontrino o fattura d'acquisto.

1. **INGRESSO MICROFONICO**  
Permette di collegare un microfono a jack con connettore jack 6,3mm mono.
2. **PRESA AUDIO**  
Accetta un segnale audio esterno tramite jack 3,5mm stereo. Fate attenzione che il segnale in ingresso non sia già amplificato in quanto potrebbe danneggiare l'amplificatore. In caso di segnale distorto abbassate il volume dell'apparecchio sorgente e agite solo sui comandi del diffusore.
3. **PRESA MICRO SD**  
Accetta schede con brani Mp3 che verranno riprodotti dal diffusore. La scheda dovrà essere formattata in FAT32.
4. **PRESA USB**  
Accetta chiavette con brani Mp3 che verranno riprodotti dal diffusore. La chiavetta dovrà essere formattata in FAT32.
5. **DISPLAY**  
Mostra le principali funzioni in uso, incluso il tempo di riproduzione dei brani e il livello di volume, eco, toni bassi e alti durante la loro regolazione.
6. **MODE**  
Premete il tasto per scegliere la modalità desiderata (Bluetooth, USB, Micro SD, AUX, FM). Tenendo premuto il tasto per poco più di un secondo attiverete o disattiverete l'illuminazione del woofer. All'accensione del diffusore, se è inserito un supporto di memoria, il diffusore inizierà a riprodurre automaticamente i brani in esso contenuti.
7. **INDIETRO**  
Premete il tasto per scegliere la traccia precedente. Se tenuto premuto durante la riproduzione di brani MP3 consente la ricerca rapida del punto desiderato.
8. **PLAY**  
Mette in riproduzione o in pausa un brano. Se in modalità bluetooth, la pressione prolungata attiva la funzione TWS.
9. **AVANTI**  
Premete il tasto per passare alla traccia successiva. Se tenuto premuto durante la riproduzione di brani MP3 consente la ricerca rapida del punto desiderato.
10. **REGOLATORE VOLUME MIC**  
Utilizzatelo per regolare il volume del microfono/radiomicrofono.

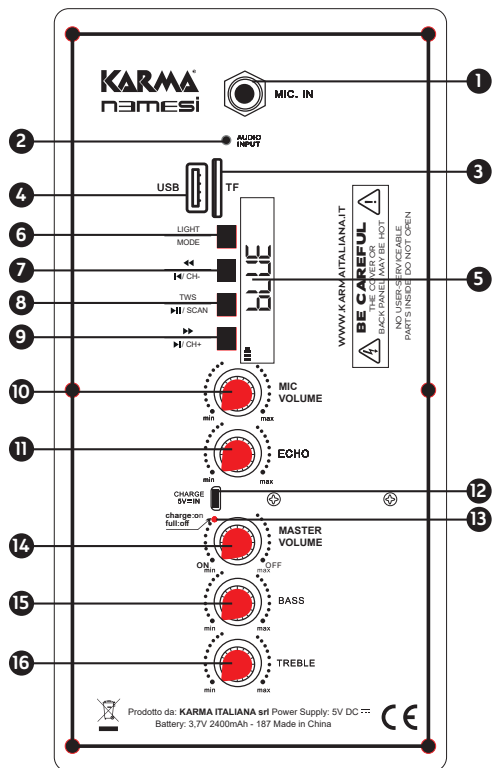

11. **REGOLATORE ECO**  
Utilizzatelo per regolare l'incidenza dell'effetto Eco sul segnale del microfono/radiomicrofono
12. **PRESA DI RICARICA**  
Qui va collegato il cavo USB in dotazione per la ricarica del diffusore. L'altro capo del cavo dovrà essere connesso ad una presa USB in grado di fornire almeno 1A di potenza.
13. **INDICATORE DI RICARICA**  
Si illumina durante la ricarica, per poi spegnersi a ricarica ultimata.
14. **POWER VOLUME**  
Regola il livello di volume generale e permette di accendere/spegnere il diffusore. Per spegnerlo occorre ruotare il comando tutto in senso antiorario.
15. **BASS**  
Regola l'incidenza delle tonalità basse.
16. **TREBLE**  
Regola l'incidenza delle tonalità alte.

## FUNZIONE TWS

Permette di connettere 2 diffusori mod. NEMESI affinché riproducano lo stesso brano trasmesso in bluetooth. Accendete i due diffusori e impostateli in modalità bluetooth. Su uno dei due diffusori tenete premuto il tasto "PLAY" per circa 3 secondi fino a udire un segnale acustico. Anche il display lampeggerà ad indicare l'avvenuto collegamento.

A questo punto sarà sufficiente accoppiare il proprio smartphone al diffusore affinché entrambi i diffusori riproducano l'audio dello smartphone.

Per interrompere la funzione TWS tenete premuto per circa 3 secondi il tasto "PLAY".

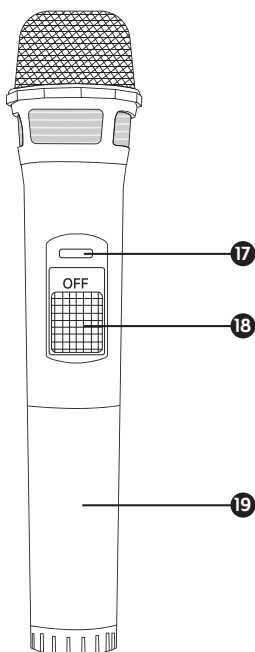
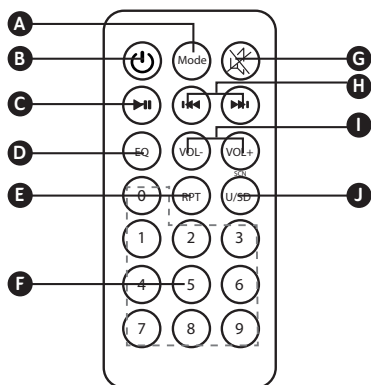

## TELECOMANDO

**A - MODE** Premete il tasto per scegliere la modalità desiderata (USB, Micro SD, Bluetooth, AUX).

**B - STANDBY** Per attivare o disattivare la funzione standby.

**C - PLAY** Mette in riproduzione o in pausa un brano.

**D - EQUALIZZATORE** Una pressione breve attiva l'equalizzatore. Ci sono 6 modalità. NOR: normale, POP: musica pop, ROC: musica rock, JAZ: musica jazz, CLA: musica classica, CUT: musica country.

**E - REPEAT** Solo per USB/SD. La singola pressione ripete un brano o tutti i brani.

**F - TASTI NUMERICI** Per scegliere le tracce musicali dal supporto USB/SD.

**G - MUTE** Se premuto azzerà il volume immediatamente. Premendolo nuovamente il volume torna al valore precedentemente impostato.

**H - AVANTI / INDIETRO** Permettono di passare da un brano all'altro durante la riproduzione. Con una pressione prolungata si può far avanzare velocemente la musica.

**I - VOLUME** Regola il livello del volume generale.

**J - U/SD** Serve per passare dal supporto di memoria USB a quello SD.

## RADIOMICROFONO

Assicuratevi che le batterie siano cariche ed eventualmente sostituitele svitando il tappo (19) sul fondo del microfono. Accendete il microfono tramite tasto (18). Il led (17) indica lo stato di carica delle batterie. Il tasto ha 3 posizioni: SPENTO, MUTE e ACCESO. Lo stato MUTE mantiene il microfono collegato al diffusore, ma esclude la capsula. Ciò evita possibili inneschi durante i momenti pausa del parlato.

## THANK YOU FOR YOUR PURCHASE

The product you have purchased is the result of careful planning by specialized engineers. High quality materials were used for its construction, to ensure its functioning over time.

The product is manufactured in compliance with the strict regulations imposed by the European Union, a guarantee of reliability and safety.

Please read this manual carefully before starting using the device in order to take advantage of its full potential. Hoping that you will be satisfied of your purchase, we thank you again for your trust in our brand and we invite you to visit our website [www.karmaitaliana.it](http://www.karmaitaliana.it) where you will find the whole range of our products, along with useful information and updates.



### CAUTIONS AND WARNINGS

- Read and follow strictly the instructions contained in this manual.
- Keep this manual for future reference and include it if you give the product to another user.
- Do not open or take apart the device and don't make changes to it.
- All the connections must be made with the appliance turned off.
- The product is not suitable for outdoor use. To avoid the risk of shortcircuits don't expose it to high temperatures (above 40°), rain or humidity.
- Do not allow flammable liquid, water or metal objects to enter the product.
- Don't touch the product with wet hands.
- Install the product in a stable and ventilated position, far from heat sources and don't obstruct the air vents.
- Use the fixture and its controls with due accuracy, avoiding falls, vibrations or impacts.
- In the event of a serious operating problem, stop using the product immediately. Never try to repair it by yourself, but contact the authorized technical service center. Repairs carried out by unskilled persons could lead to serious damages both to the fixture and to people.
- Disconnect the unit from power when it is not used.
- Wait for the product to cool before cleaning or maintenance.
- Do not turn the product on and off at short intervals, it may reduce the life of the device.
- Make sure that the charging cable is not damaged.
- To clean the product, use only a damp cloth, avoiding solvents or detergents of any kind.
- Keep away from children's reach



### BATTERY SAFETY WARNINGS

The product is powered by a rechargeable lithium battery. Do not remove, open or modify the battery. To avoid the risk of fire or explosion, do not short-circuit the charging terminal, do not expose the battery to flames, heat, humidity and avoid shocks.

Do not maintain the product on charge when not in use. For charging, use only the original cable or one with the same features.

In the event of battery leaking, do not use the device and do not allow the liquid to come into contact with the skin or eyes. In case of contact, wash the affected area with copious water and consult a doctor if necessary. Battery removal or replacement should be performed only by a qualified person.

## WARRANTY CONDITIONS

The product is covered by warranty according to current national and European regulations.

For detailed warranty conditions and RMA requests please refer to our website: [www.karmaitaliana.it](http://www.karmaitaliana.it)

- The warranty covers manufacturing defects and faults occurred in the first 2 years from the date of purchase. In case of purchase with invoice, the warranty is limited to 1 year.
- Damages caused by negligence or wrong use of the device are not covered by warranty.
- The warranty is no longer effective if the item is modified or disassembled by not authorized people.
- This warranty doesn't necessarily envisage the product's replacement.
- External components, batteries, knobs, switches and any removable or subject to wear and tear parts are excluded from warranty.
- Shipment for the return of faulty items is at expense and risk of the owner.
- For all intents and purposes the warranty is effective only upon exhibition of the invoice or of the purchase receipt.

We also suggest to register your product on our website [www.karmaitaliana.it](http://www.karmaitaliana.it), after signing in to access the reserved area. In this way you will have the possibility to keep track of the warranty validity and to receive updates on our items.





This symbol alerts you of the presence of important operating and maintenance instructions, in the manual or in the documentation accompanying the product



This symbol indicates a risk of electric shock in case of wrong use or alteration of the product.



To prevent possible hearing damage, do not listen at high volume levels for long periods.



The CE mark indicates that this product complies with the applicable European directives and their related standards. Compliance documentation in complete form is available at the company Karma Italiana Srl



Directive 2012/19/UE regarding electric and electronic equipment waste (WEEE).

The symbol of the crossed-out dustbin indicates that the product at the end of its life must be collected separately from other waste. The user must, therefore, confer the fixture complete with all the essential components to an authorized disposal center for collection of electronic and electrical waste, or return it to the dealer when buying new equipment of equivalent type, at a rate of one to one, or one to zero if external dimension is less than 25cm. Appropriate separate collection to send the decommissioned equipment to recycling, treatment and environmentally compatible disposal helps to prevent negative impact on the environment and human health and promotes recycling of the materials making up the product. In Italy illegal dumping of the product by the user entails the application of administrative sanctions pursuant to Legislative Decree n. 49 (14/03/2014).



This device is powered by batteries subject to European Directive 2013/56/EU, which cannot be disposed of with normal domestic waste. Find out about the local regulations regarding the separate collection of batteries: a correct disposal allows to avoid negative consequences for environment and health.

The built-in battery, to be disposed of at the end of the useful life of the product, cannot be removed by the user. We strongly advise you to take your product to an official collection point to have a professional remove of the rechargeable battery.

## EU COMPLIANCE DECLARATION



Hereby, KARMA ITALIANA SRL declares that the radio equipment type speaker with wireless microphone/ bluetooth NEMESI is in compliance with Directive 2014/53/EU. The full text of the EU declaration of conformity is available at the following internet address: [www.karmaitaliana.it](http://www.karmaitaliana.it).

**Karma Italiana Srl**



**WARNING:** In the countries indicated in the below chart the operating frequencies of this product might be not authorized, be subject to local restrictions or limitations of use, require a general authorization or an individual license for use. Please contact your telecommunications authority for detailed information about authorized frequencies and ERP power levels in your country or your region for wireless microphones.

	AT	BE	BG	CH	CY	DE	CZ	DK	EE	EL	ES	FI
	FR	HR	HU	IE	IS	IT	LI	LT	LU	LV	MT	NL
	NO	PL	PT	RO	SE	SI	SK	TR	UK(NI)			

## SHIPMENT AND COMPLAINTS

When purchasing or receiving the product, open the box and carefully check the content, to make sure that all parts are present and in good condition. Report any transport damage suffered by the device to the seller immediately.

If you send the product for repair, it must be shipped with complete original packaging; we therefore recommend to keep it, along with the invoice or the purchase receipt.

**1. MIC INPUT**

You can connect here a wired microphone with 6.3mm mono jack plug.

**2. AUDIO SOCKET**

It accepts an external audio signal via 3.5 mm stereo jack plug. Make sure that the input signal is not already amplified or you could damage the amplifier. If the signal is distorted, lower the source fixture's volume and use only the speaker's controls.

**3. MICRO SD SOCKET**

Intended for cards with Mp3 tracks that will be played by the speaker. The card must be in FAT 32 format.

**4. USB SOCKET**

Intended for sticks with Mp3 tracks that will be played by the speaker. The stick must be in FAT 32 format.

**5. DISPLAY**

It shows the main current functions, including track playback time and the level of volume, echo, bass & treble during their adjustment.

**6. MODE**

Press this key to choose the desired mode (Bluetooth, USB, Micro SD, AUX, FM). By pressing and holding the key for a bit more than one second, you will enable or disable the woofer's light animation. If a memory device is connected, when you turn on the speaker, it will automatically play the tracks it contains.

**7. BACK**

Press this key to select the previous track. If pressed and held while playing MP3 tracks it allows quick search of the desired point.

**8. PLAY**

To play or pause a track. In bluetooth mode, if pressed and held, it activates the TWS function.

**9. FORWARD**

Press the button to skip to the next track. If pressed and held while playing MP3 tracks it allows quick search of the desired point.

**10. MIC VOLUME CONTROL**

Use it to adjust the volume of microphone/ wireless microphone.

**11. ECHO CONTROL**

Use it to adjust the Echo effect on the microphone/ wireless microphone.

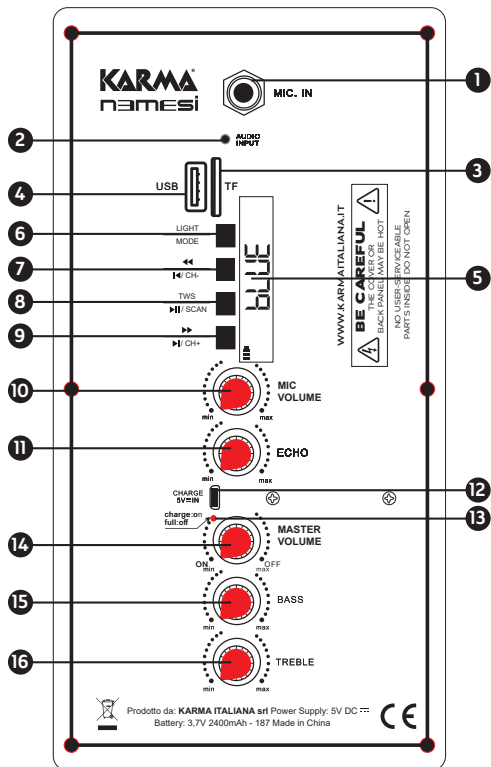

**12. CHARGING SOCKET**

Connect here the included USB cable to recharge the speaker. The other side of the cable is to be connected to a USB socket capable of supplying at least 1A of power.

**13. CHARGE INDICATOR**

It lights up while charging and turns off when recharge is completed.

**14. POWER VOLUME**

It adjusts the master volume level and also turn on/ off the speaker. To turn it off just rotate the knob completely anticlockwise.

**15. BASS**

It adjusts the effect of bass tones.

**16. TREBLE**

It adjusts the effect of treble tones.

## TWS FUNCTION

Thanks to this function it is possible to connect 2 speakers mod. NEMESI to play simultaneously the same track transmitted via bluetooth. Turn on the two speakers and set them in bluetooth mode.

On one of the two speakers press and hold the "PLAY" button for about 3 seconds until you hear a "beep". The display will also flash to indicate successful pairing. Now you just have to pair your smartphone to the speaker and then both speakers will play audio from your smartphone.

To disable the TWS function press and hold again for about 3 seconds the "PLAY" button.

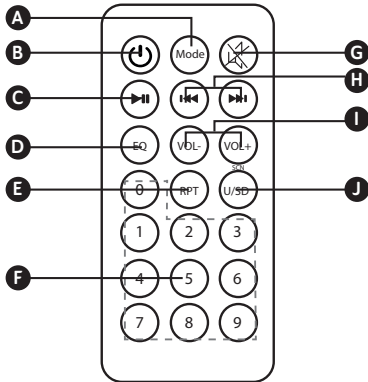

## REMOTE CONTROL

**A - MODE** Press this button to select the desired mode (USB, Micro SD, Bluetooth, AUX).

**B - STANDBY** To enable or disable the standby function.

**C - PLAY** To start playing or pausing a track.

**D - EQUALIZER** With a short press it activates the equalizer. It has 6 modes. NOR: Normal, POP: pop music, ROC: Roc music, JAZ: Jazz music, CLA: classica I music, CUT: country music.

**E - REPEAT** Only for USB/SD, Press once to repeat a track or all the tracks.

**F - NUMERIC KEYS** You can choose the music tracks of the USB/SD.

**G - MUTE** If pressed it mutes immediately volume and resets it to the previous value if pressed again.

**H - BACK/ FORWARD** Use these keys to skip from a track to another while playing. With long press you can fast forward music.

**I - VOLUME** To adjust the master volume level

**J - U/SD** Used to skip from USB to SD memory device.

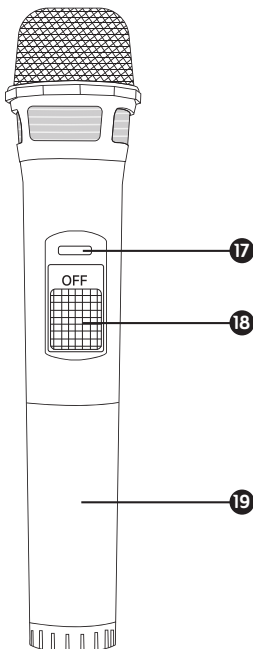

## WIRELESS MICROPHONE

Make sure that the batteries are charged and replace them if necessary by unscrewing the cap (19) on the bottom of the microphone. Turn on the microphone using the specific switch (18). The led (17) indicates the batteries' charging status. The key has 3 positions: OFF, MUTE and ON. When it is in MUTE status the microphone remains connected to the speaker, but the capsule is disabled. This avoids possible interferences when you are not speaking.

*Prodotto da/ produced by:*  
**KARMA ITALIANA SRL**  
Via Gozzano 38 bis  
21052, Busto Arsizio (VA) - Italy

