

# BUBBLE PRO4

---

Macchina professionale per bolle  
Professional bubble machine

**MANUALE DI ISTRUZIONI**

Instruction Manual

## INDICE / INDEX

• ITALIANO PAG. 4

• ENGLISH PAG. 8

- PT** Faça a leitura deste código QR para verificar a disponibilidade do manual na sua língua
- ES** Escanea este código QR para comprobar la disponibilidad del manual en tu idioma
- FR** Scannez le code QR pour vérifier la disponibilité du mode d'emploi dans votre langue.
- DE** Scannen Sie den QR-Code, um nach dem Handbuch in Ihrer Sprache, wenn es verfügbar ist, zu suchen
- PL** Zeskanuj kod QR, aby zweryfikować dostępność instrukcji użytkowania w twoim języku
- GR** Σαρώστε τον κωδικό QR για επαλήθευση τη διαθεσιμότητα των οδηγιών χρήσης στη γλώσσα σας
- SK** Pre overenie naskenujte QR kód dostupnosť návodu na použitie vo vašom jazyku

- SL** Za potrditev skenirajte kodo QR razpoložljivost navodil za uporabo v vašem jeziku
- HR** Skenirajte QR kod za potvrdu dostupnost uputa za uporabu na vašem jeziku
- FI** Tarkista QR-koodi käyttöohjeiden saatavuus sinun kielelläsi
- RO** Scațați acest cod QR pentru a verifica dacă manualul este disponibil în limba dvs.



## CONTENUTO DELLA CONFEZIONE / PACKAGING CONTENT



BUBBLE MACHINE  
Bubble machine

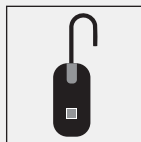

TELECOMANDO  
A FILO  
Wired remote



MANUALE  
Manual



All'apertura della confezione controllate che il prodotto sia integro e che siano presenti tutti i componenti. Comunicate immediatamente al venditore eventuali danni o mancanze.  
When you open the package check that product is in good condition and that all the parts are present. Immediately notify the seller if any part is damaged or missing.

---

## SEGUICI E SCOPRI LE ULTIME NOVITA'

L'acquisto del tuo nuovo prodotto è solo la partenza per uno straordinario viaggio nel mondo dei prodotti KARMA. Migliaia di articoli in costante aggiornamento che potrai conoscere anche tramite I nostri canali social. Iscriviti subito per non perdere I post sui prodotti più interessanti del momento.

## FOLLOW US AND DISCOVER THE LAST NEWS

By purchasing your new product you have just started an extraordinary journey across the world of KARMA products.

Thousands of constantly updated items that you can discover also on our social channels.

Sign up now and don't miss the posts on the most interesting products of the moment.



INSTAGRAM:

<https://www.instagram.com/karmaitaliana>



FACEBOOK:

<https://www.facebook.com/karmaitaliana.it>



YOUTUBE:

<https://www.youtube.com/@karma,italiana>

## GRAZIE PER IL VOSTRO ACQUISTO

Il prodotto da Lei acquistato è frutto di un'accurata progettazione da parte di ingegneri specializzati. Per la sua fabbricazione sono stati impiegati materiali di ottima qualità per assicurarne il funzionamento nel tempo. Il prodotto è stato realizzato in conformità alle normative imposte dall'Unione Europea, garanzia di affidabilità e sicurezza.

Augurandoci che rimarrete soddisfatti del vostro acquisto, vi ringraziamo nuovamente per la fiducia riposta nel nostro marchio e vi invitiamo a visitare il nostro sito internet [www.karmaitaliana.it](http://www.karmaitaliana.it) dove troverete l'intera gamma dei prodotti, insieme ad informazioni ed aggiornamenti utili.



## PRECAUZIONI ED AVVERTENZE

- Leggete con attenzione le istruzioni riportate su questo manuale e seguitete scrupolosamente.
- Conservate il manuale per future consultazioni e allegatelo se cedete l'apparecchio ad altri.
- Il dispositivo funziona con pericolosa tensione di rete a 110 - 240V. Non apritelo, non smontatelo e non cercate di intervenire al suo interno. In caso di utilizzo improprio esiste il pericolo di una scarica elettrica.
- Prima di collegare l'apparecchio assicuratevi sempre che la tensione della rete elettrica corrisponda a quella indicata sul prodotto e che il tasto di accensione sia in posizione OFF.
- **Apparecchio di classe I:** per evitare il rischio di pericolose scosse elettriche, prima di accendere il prodotto controllate sempre che l'impianto elettrico sia collegato alla messa a terra. Non tagliate il cavo interno o esterno di messa a terra, né scollegate il cablaggio del terminale di messa a terra.
- Versate l'apposito liquido nel serbatoio sempre prima di collegare alla corrente e accendere l'apparecchio. Non accendete mai la macchina senza liquido.
- Utilizzate sempre liquidi appropriati, specifici per macchine per bolle di sapone. L'utilizzo di liquidi errati potrebbe danneggiare seriamente il prodotto.
- Si suggerisce di utilizzare il prodotto all'aperto per evitare che le bolle di sapone lascino tracce umide e scivolose all'interno delle abitazioni.
- Per evitare il rischio di cortocircuiti non esponete la macchina a temperature elevate, pioggia o umidità.
- Evitate che nel prodotto entrino liquido infiammabile, acqua o oggetti metallici.
- Non posizionate recipienti pieni di liquido, come ad esempio vasi, sull'apparecchio o in prossimità di esso metallici.
- Non toccate il prodotto con le mani bagnate.
- Installate il prodotto in posizione stabile e areata, lontano da fonti di calore e non ostruite le prese d'aria.
- Trattate l'apparecchio e i suoi comandi con la dovuta delicatezza, evitando vibrazioni, cadute o colpi.
- Se il prodotto non si accende controllate il fusibile e se necessario sostituitelo con uno dello stesso tipo e amperaggio, dopo aver scollegato l'apparecchio dall'alimentazione.
- In caso di problemi di funzionamento interrompete l'uso immediatamente. Non tentate di riparare l'apparecchio per conto vostro, ma rivolgetevi all'assistenza autorizzata. Riparazioni effettuate da personale non competente potrebbero creare gravi danni sia all'apparecchio che alle persone.
- Scollegate l'unità dall'alimentazione e svuotate il liquido dal serbatoio quando non è in uso.
- Non staccate il cavo di alimentazione tirandolo dal filo. Non tagliate, piegate, danneggiate o modificate il cavo di alimentazione e controllate sempre che sia in buone condizioni.
- Lasciate raffreddare il prodotto prima di effettuare pulizia o manutenzione.
- Per la pulizia del prodotto usate esclusivamente uno panno asciutto o leggermente umido, evitando solventi o detersivi di qualsiasi genere
- Se il prodotto viene utilizzato in presenza di bambini devono essere strettamente sorvegliati.



Questo simbolo vi avverte della presenza di istruzioni d'uso e manutenzione importanti, nel manuale o nella documentazione che accompagna il prodotto.



Questo simbolo vi avverte della presenza di materiale non isolato "sotto tensione" ad elevato voltaggio, all'interno del prodotto, che può costituire pericolo di folgorazione per le persone.



Il marchio CE indica che questo prodotto è conforme alle direttive europee e relative normative ad esso applicabili. La documentazione di conformità in forma completa è reperibile presso la società Karma Italiana Srl.



Ai sensi del Decreto Legislativo N°49 del 14 Marzo 2014 - " Attuazione delle Direttive 2012/19/UE sui rifiuti di apparecchiature elettriche ed elettroniche (RAEE)".

Il simbolo del cassonetto barrato riportato sull'apparecchiatura indica che il prodotto alla fine della propria vita utile deve essere raccolto separatamente dagli altri rifiuti. L'utente dovrà, pertanto, conferire l'apparecchiatura integra dei componenti essenziali giunta a fine vita agli idonei centri di raccolta differenziata dei rifiuti elettronici ed elettrotecnici, oppure riconsegnarla al rivenditore al momento dell'acquisto di nuova apparecchiatura di tipo equivalente, in ragione di uno a uno oppure 1 a zero per le apparecchiature aventi lato maggiore inferiore a 25 cm. L'adeguata raccolta differenziata per l'avvio successivo dell'apparecchiatura dimessa al riciclaggio, al trattamento e allo smaltimento ambientale compatibile contribuisce ad evitare possibili effetti negativi sull'ambiente e sulla salute e favorisce il riciclo dei materiali di cui è composta l'apparecchiatura. Lo smaltimento abusivo del prodotto da parte dell'utente comporta l'applicazione delle sanzioni amministrative di cui al D.Lgs n. Decreto Legislativo N° 49 del 14 Marzo 2014.

## CONDIZIONI DI GARANZIA

Il prodotto è coperto da garanzia in base alle vigenti normative nazionali ed Europee.

Per le condizioni complete di garanzia e per effettuare richieste di assistenza visitate il sito: [www.karmaitaliana.it](http://www.karmaitaliana.it)

- La garanzia copre i difetti di fabbrica ed i guasti verificatisi nei primi 2 anni dalla data di acquisto. Nel caso di acquisto con fattura, la garanzia è limitata ad 1 anno.
- Sono esclusi i guasti causati da imperizia o da uso non appropriato dell'apparecchio
- La garanzia non ha più alcun effetto qualora l'apparecchio risulti manomesso.
- La garanzia non prevede necessariamente la sostituzione del prodotto.
- Sono escluse dalla garanzia le parti esterne, le batterie, le manopole, gli interruttori, e le parti asportabili o consumabili.
- Le spese di trasporto e i rischi conseguenti sono a carico del proprietario dell'apparecchio
- A tutti gli effetti la validità della garanzia è avallata unicamente dalla presentazione della fattura o scontrino d'acquisto.
- In caso di invio in assistenza è importante che il prodotto sia completo dell'imballo originale: vi raccomandiamo quindi di conservarlo.

Vi suggeriamo anche di procedere alla registrazione del prodotto sul nostro sito internet, [www.karmaitaliana.it](http://www.karmaitaliana.it) loggandovi nell'area riservata. Avrete così la possibilità di tener traccia della validità della garanzia e di ricevere aggiornamenti sui nostri articoli.

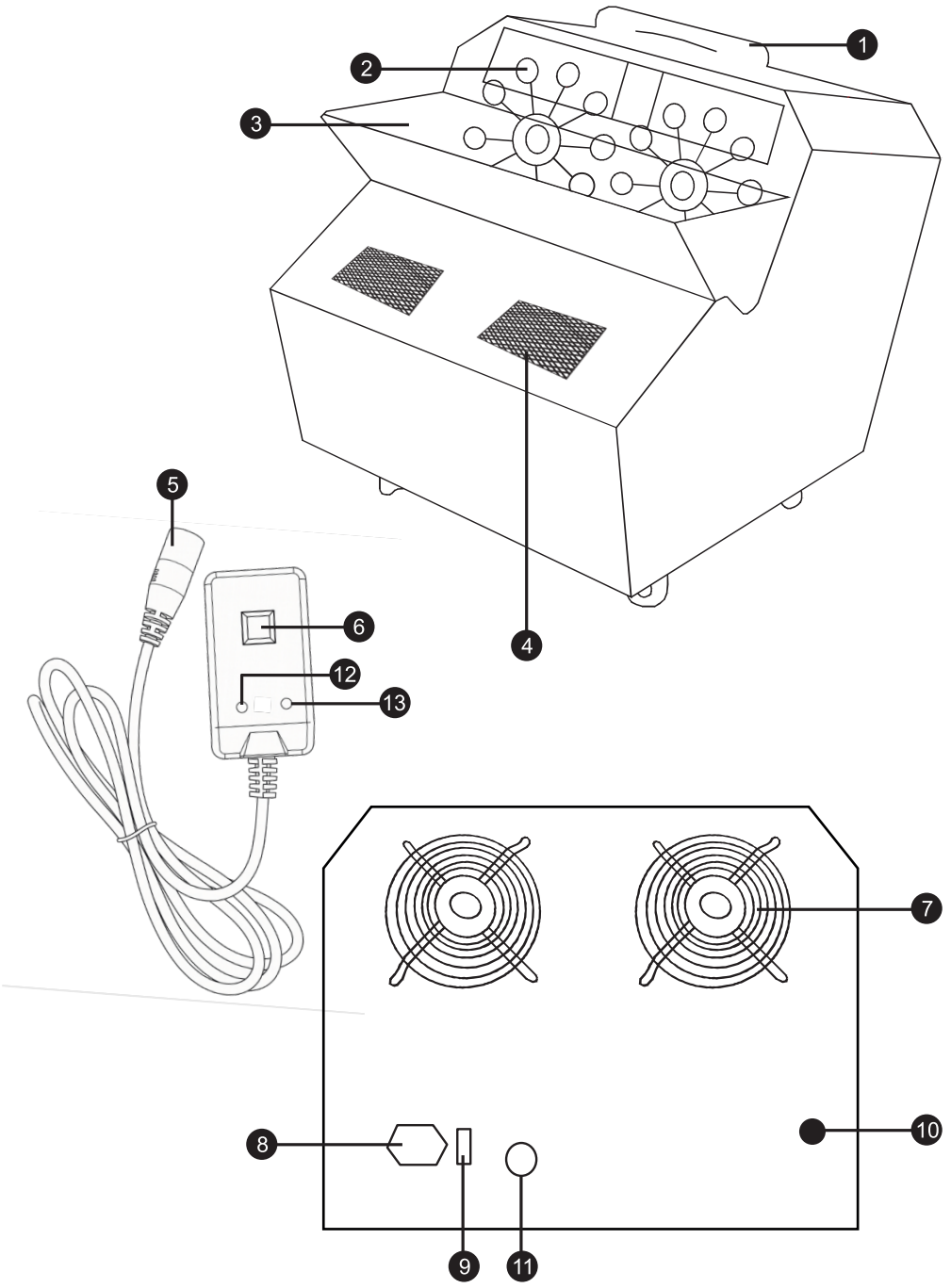

## PREPARAZIONE

1. Posizionate correttamente l'apparecchio assicurandovi che le prese d'aria (4-7) risultino libere di aspirare/soffiare aria. Per il posizionamento aiutatevi con la maniglia (1).
2. Collegate il comando a filo alla presa (11) tramite il connettore (5).
3. Sulla parte frontale, le ventole (4) soffieranno aria producendo una miriade di bolle. Quindi assicuratevi di avere spazio di fronte alla macchina. Le bolle, scoppiando potrebbero rendere scivoloso il pavimento. Fate attenzione e usate l'apparecchio prevalentemente all'aperto, su prati etc.
4. Verificate che lo scarico (10) sia tappato.
5. Dopo aver controllato che l'interruttore (9) sia su "OFF", collegate il cavo di alimentazione alla presa (8) e quindi inseritela nella presa di rete domestica.
6. Riempite la vaschetta frontale (3) di liquido specifico per bolle di sapone (suggeriamo l'utilizzo del liquido KARMA mod. LIQ B5). Fate attenzione a non superare il livello indicato all'interno della vaschetta per evitare fuoriuscite di liquido durante il funzionamento.
7. Premete il tasto di accensione (9) per attivare l'apparecchio. Noterete illuminarsi sul comando a filo il led verde (12). Tenete premuto il tasto (6) per avviare la generazione di bolle: gli anelli (2) ruotando emetteranno una grande quantità di bolle grazie al flusso d'aria prodotto dalle ventole. Durante la pressione del tasto (6) il led rosso (13) si accenderà.
8. Per risultati ottimali utilizzate l'apparecchio in ambienti privi di correnti d'aria.
9. Terminato l'utilizzo spegnete l'apparecchio tramite il tasto (9) quindi provvedete a svuotare la macchina, facendo fuoriuscire il liquido rimasto nella vaschetta frontale tramite l'apertura del tappo posteriore (10). Sugeriamo, durante questa operazione, di mantenere la macchina leggermente inclinata per agevolare la fuoriuscita del liquido. Per una corretta pulizia raccomandiamo di utilizzare esclusivamente un panno umido evitando solventi di ogni genere.

## SPECIFICHE TECNICHE

ALIMENTAZIONE	110 - 240V ~ 50-60 Hz
ASSORBIMENTO	70 W
SERBATOIO	2,5 LT
MODALITÀ OPERATIVA	MANUALE
CONSUMO LIQUIDO	4,8L /H
COPERTURA	330 MQ
TELECOMANDO	A FILO
AUTONOMIA	CIRCA 45 MIN
DIMENSIONI	380 X 460 X 440 mm
PESO	8,2 KG

Il fabbricante, allo scopo di migliorare i propri prodotti, si riserva il diritto di modificarne le caratteristiche siano esse tecniche o estetiche, in qualsiasi momento e senza alcun preavviso.

## THANK YOU FOR YOUR PURCHASE

The product you have purchased is the result of careful planning by specialized engineers. High quality materials were used for its construction, to ensure its functioning over time.

The product is manufactured in compliance with the strict regulations imposed by the European Union, a guarantee of reliability and safety.

Hoping that you will be satisfied of your purchase, we thank you again for your trust in our brand and we invite you to visit our website [www.karmaitaliana.it](http://www.karmaitaliana.it) where you will find the whole range of our products, along with useful information and updates.



## CAUTIONS AND WARNINGS

- Read and follow strictly the instructions contained in this manual.
- Keep this manual for future reference and include it if you give the product to another user.
- This device works with dangerous 110 - 240V mains power. Do not open, do not disassemble and don't try to operate inside. In case of wrong use an electric shock may occur.
- When you connect the fixture always check that the power outlet's voltage corresponds to the voltage indicated on the unit and that the power switch is in the OFF position.
- **Class I fixture.** To avoid the risk of dangerous electric shocks, before turning on the product always check that the system is connected to ground. Never cut internal or external ground wires. Never remove ground wiring from the protective ground terminal.
- Pour the bubble fluid into the tank before connecting to the power supply and turning on the appliance. Never use the machine without liquid.
- Only use liquids specific for bubble machines. The use of wrong liquids could seriously damage the product.
- It is suggested to use the product outdoors to avoid soap bubbles leaving wet and slippery traces inside homes.
- To avoid the risk of shortcircuits don't expose the machine to high temperatures, rain or humidity.
- Do not allow flammable liquid, water or metal objects to enter the product.
- Do not place any recipients filled with liquids, such as vases, on top of or directly next to the appliance.
- Don't touch the product with wet hands.
- Install the product in a stable and ventilated position, far from heat sources and don't obstruct the air vents.
- Use the fixture and its controls with due accuracy, avoiding falls, vibrations or impacts.
- If the product doesn't turn on, check the fuse and if necessary replace it with one of the same type and rating, after disconnecting the fixture from power.
- In the event of a serious operating problem, stop using the product immediately. Never try to repair it by yourself, but contact the authorized technical service center. Repairs carried out by unskilled persons could lead to serious damages both to the fixture and to people.
- Disconnect the unit from power and empty the tank when it is not used.
- Never disconnect the product from the power source by pulling on the cord. Do not cut, kink, otherwise damage nor modify the power supply cord and periodically check that it is in good condition.
- Wait for the product to cool before cleaning or maintenance.
- To clean the product, use only a dry or slightly damp cloth, avoiding solvents or detergents of any kind.
- If the product is used in the presence of children they must be supervised.

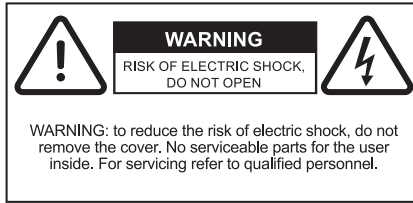

This symbol alerts you of the presence of important operating and maintenance instructions, in the manual or in the documentation accompanying the product



This symbol alerts you to the presence of uninsulated dangerous voltage within the product's enclosure that might be of sufficient magnitude to constitute a risk of electric shock. Do not open the product's case.



The CE mark indicates that this product complies with the applicable European directives and their related standards. Compliance documentation in complete form is available at the company Karma Italiana Srl



Directive 2012/19/UE regarding electric and electronic equipment waste (WEEE).

The symbol of the crossed-out dustbin indicates that the product at the end of its life must be collected separately from other waste. The user must, therefore, confer the fixture complete with all the essential components to an authorized disposal center for collection of electronic and electrical waste, or return it to the dealer when buying new equipment of equivalent type, at a rate of one to one, or one to zero if external dimension is less than 25cm. Appropriate separate collection to send the decommissioned equipment to recycling, treatment and environmentally compatible disposal helps to prevent negative impact on the environment and human health and promotes recycling of the materials making up the product. In Italy illegal dumping of the product by the user entails the application of administrative sanctions pursuant to Legislative Decree n. 49 (14/03/2014).

## WARRANTY CONDITIONS

The product is covered by warranty according to current national and European regulations. For detailed warranty conditions and RMA requests please refer to our website: [www.karmaitaliana.it](http://www.karmaitaliana.it).

- The warranty covers manufacturing defects and faults occurred in the first 2 years from the date of purchase. In case of purchase with invoice, the warranty is limited to 1 year.
- Damages caused by negligence or wrong use of the device are not covered by warranty.
- The warranty is no longer effective if the item is modified or disassembled by not authorized people.
- This warranty doesn't necessarily envisage the product's replacement.
- External components, batteries, knobs, switches and any removable or subject to wear and tear parts are excluded from warranty.
- Shipment for the return of faulty items is at expense and risk of the owner.
- For all intents and purposes the warranty is effective only upon exhibition of the invoice or of the purchase receipt.
- If you send the product for repair, it must be shipped with complete original packaging; we therefore recommend to save it.

We also suggest to register your product on our website [www.karmaitaliana.it](http://www.karmaitaliana.it), after signing in to access the reserved area. In this way you will have the possibility to keep track of the warranty validity and to receive updates on our items.

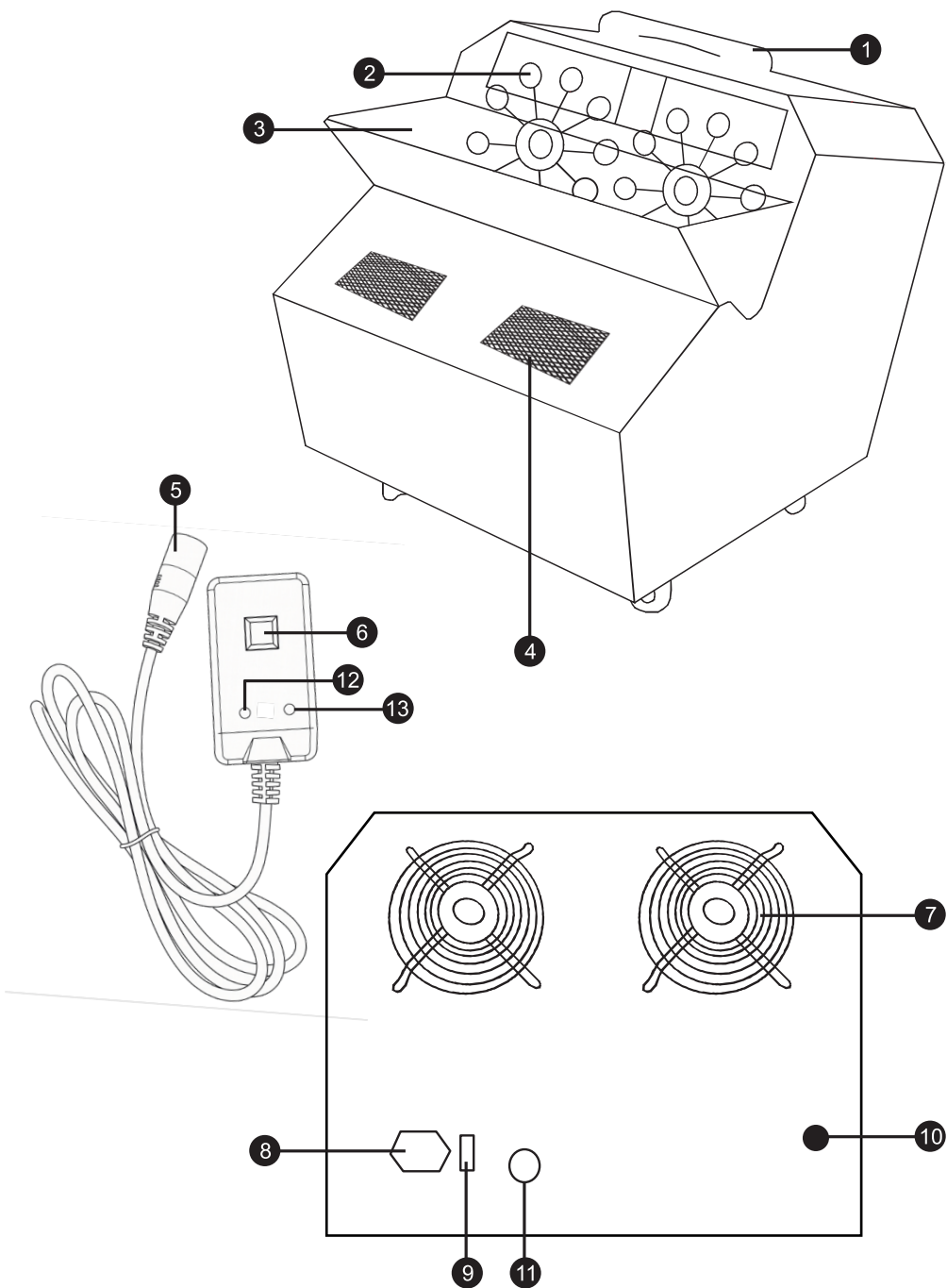

## SET UP

1. Position the machine correctly, making sure that the air vents (4-7) are free to suck air. For easier positioning, help yourself with the handle (1).
2. Connect the wired control to the socket (11) using the connector (5).
3. On the front side, the fans (4) will blow air, creating a multitude of bubbles. So make sure you have space in front of the machine. The bubbles, when popping, could make the floor slippery. Be careful and use the device mainly outdoors, on lawns, etc.
4. Make sure the drain (10) is plugged.
5. After making sure the switch (9) is set to "OFF," plug the power cord into socket (8) and then into your home power outlet.
6. Fill the front tray (3) with bubble solution (we suggest using KARMA liquid model LIQ B5). Be careful not to exceed the level marked inside the tray to avoid spills during use.
7. Press the power button (9) to turn on the device. You'll notice the green LED (12) lighting up on the wired control. Hold down the button (6) to start bubble generation: the rings (2) will spin and release a lot of bubbles, thanks to the airflow from the fans. While you're holding the button (6), the red LED (13) will light up.
8. For best results, use the appliance in draught-free environments.
9. Once you're done using it, turn off the device using button (9), then empty the machine by letting the remaining liquid in the front tray flow out through the rear cap opening (10). We suggest keeping the machine slightly tilted during this operation to help the liquid flow out. For proper cleaning, we recommend using only a damp cloth and avoiding any kind of solvents.

## TECHNICAL SPECIFICATIONS

POWER SUPPLY	110 - 240V ~ 50-60 Hz
POWER CONSUMPTION	70 W
TANK	2,5 L
OPERATING MODE	MANUAL
LIQUID CONSUMPTION	4,8L/H
OPERATING RANGE	330 MQ
REMOTE CONTROL	WIRED
AUTONOMY	AROUND 45 MIN
DIMENSIONS	380 X 460 X 440 mm
WEIGHT	8,2 Kg

The manufacturer, in order to improve its products, reserves the right to modify their characteristics whether technical or aesthetic, at any time and without notice.

---

**KARMA**<sup>®</sup>

Prodotto da / Produced by:  
**KARMA ITALIANA SRL**  
Via Gozzano, 38 bis  
21052, Busto Arsizio (VA) - Italy



Ver. 26.2

Made in China

---

[www.karmaitaliana.it](http://www.karmaitaliana.it)